



**INSTITUTO TECNOLÓGICO SUPERIOR DE  
TURISMO Y HOTELERÍA**

**CARRERA: GUIA NACIONAL DE TURISMO**

**TEMA:**

**DISEÑO DE SEÑALÉTICA TURÍSTICA, PARA LA  
PARROQUIA SAN MIGUEL DE LOS BANCOS,  
PROVINCIA DE PICHINCHA**

**Trabajo de grado previo a la obtención del título de  
Técnico en Guía Nacional de Turismo**

**Autora: Yadira Antonela Arequipa Herrera**

**Director: Ing. Patricia Medina**

**Quito – Ecuador**

**2015**

## **DEDICATORIA**

Dedico esta tesis a mis padres que desde el momento en que supieron que yo venía a sus vidas, me dieron su sacrificio total para apoyarme con amor y siendo el único apoyo económico para concluir esta fase de mis estudios. A mis hermanos que nunca me dieron haciendo ningún trabajo y de esta manera me dieron la mejor lección, aprender que las cosas logradas por uno mismo son los que de verdad son tus logros. A la vida por tenerme aquí cumpliendo objetivos que algún momento solo eran ilusiones; por ultimo dedico mi tesis a mi hija que aun sin palabras fue el verdadero empuje para culminar con este trabajo.

## **AGRADECIMIENTO**

Agradezco al Tecnológico Internacional ITI por tener como objetivo principal el formar verdaderos profesionales, a cada uno de los profesores que con sus cátedras dejaban inquietudes en mi mente y aclaraban dudas que estuviesen a su alcance, desde el jardín hasta este momento, principalmente al abuelito Héctor Olivos por ser un compañero más en todas las giras y ser una biblia andante de turismo, así también a la profesora Sonia Lucio que siempre supo cómo impartir conocimiento y ayudarme con todo lo que le pedía.

A todas las personas que conocí en el Instituto que siempre me ayudaron con lo que no había anotado, con lo que no entendía, o simplemente y la razón principal que siempre estuvieron haciéndome reír por esto estoy segura que no solo quedará como amistad de un curso.

## **DECLARACIÓN DE AUTORIA**

Yo, Yadira Antonela Arequipa Herrera declaro de forma verbal y escrita que este trabajo de monografía con tema: Diseño de señalética turística para la Parroquia San Miguel de los Bancos Provincia de Pichincha, es de mi estricta autoría y autenticidad.

Responsabilizándome de los conceptos, propuestas y opiniones en el documento presentado.

Atentamente,

---

Yadira Antonela Arequipa Herrera

Quito, 16 de junio del 2015

## **CERTIFICACIÓN DIRECTOR**

Haber revisado el presente informe de investigación, que se ajusta a las normas institucionales y académicas establecidas por el Instituto Tecnológico Superior de Turismo y Hotelería ITHI, de Quito, por tanto se autoriza su presentación final para los fines legales pertinentes.

---

Ing. Patricia Medina

Quito, 16 de Junio 2015

## **ACTA DE CESIÓN DE DERECHOS**

Conste por el presente documento la cesión de los derechos en trabajo fin de carrera, de conformidad con las siguientes cláusulas:

PRIMERO: La Ingeniera Patricia Medina y por sus propios derechos en calidad de Director del trabajo fin de carrera; y la Srta. Yadira Antonela Arequipa Herrera por sus propios derechos, en calidad de autor del trabajo fin de carrera.

SEGUNDO:

UNO.- La Srta. Yadira Antonela Arequipa Herrera realizó el trabajo fin de carrera titulado: Diseño de señalética Turística para la Parroquia San Miguel de los Bancos Provincia de Pichincha, para optar por el título de Guía Nacional de Turismo en el Instituto Tecnológico Superior de Turismo y Hotelería ITHI, bajo la dirección de la Ingeniera Patricia Medina.

DOS.- Es política del Instituto Tecnológico Superior de Turismo y Hotelería ITHI, que los trabajos fin de carrera se aplique, se materialicen y difundan en beneficio de la comunidad.

TERCERO: Comparecen, Ing. Patricia Medina en calidad de director del trabajo fin de carrera y la Srta. Yadira Antonela Arequipa Herrera como autora del

mismo, por medio del presente instrumento, tienen a bien ceder en forma gratuita sus derechos en el trabajo fin de Carrera titulado: Diseño de señalética turística para la parroquia San Miguel de los Bancos provincia de Pichincha y conceden autorización para que el ITHI pueda utilizar este trabajo en su beneficio y/o de la comunidad, sin reserva alguna.

CUARTA: Las partes declaradas que aceptan expresamente todo lo estipulado en la presente cesión de derecho.

---

Tutor

Ing. Patricia Medina

---

Autora

Yadira Antonela Arequipa Herrera

Quito, 16 Junio del 2015

## ÍNDICE DE CONTENIDOS

PORTADA.....	i
DEDICATORIA .....	ii
AGRADECIMIENTO .....	iii
DECLARACION DE AUTORIA.....	iv
CERTIFICACION DIRECTOR .....	v
ACTA DE CESION DE DERECHOS.....	vi
ÍNDICE DE CONTENIDOS .....	viii
INDICE DE GRAFICOS .....	11
INDICE DE TABLAS .....	13
RESUMEN.....	14
INTRODUCCION .....	15
PRIMERA PARTE-PROBLEMA DE INVESTIGACIÓN.....	16
1.1. Identificación del problema de investigación.....	16
1.2. Formulación del Problema .....	17
1.3. Objetivos .....	18
1.3.1. Objetivo General .....	18
1.3.2 Objetivos Específicos.....	18
1.4 Justificación.....	18
SEGUNDA PARTE - MARCO TEÓRICO.....	20
2.1 Fundamentación Teórica.....	20
2.2 Estructura del Marco Teórico.....	23
CAPÍTULO 1 DESCRIPCIÓN DE LA PARROQUIA DE SAN MIGUEL DE LOS BANCOS .....	23
1.1 Localización .....	23
1.2 Clasificación ecológica .....	24
1.3 Características del suelo.....	24
1.4 División política.....	25
1.5 Actividades económicas.....	27
1.7 Análisis del potencial turístico.....	27
1.8 Imagen turística de la parroquia.....	29
CAPITULO 2 LINEA BASE TURÍSTICA.....	31
2.1 Diagnóstico Turístico .....	31
2.1.1 Inventario de Atractivos Naturales.....	31



2.1.2 Inventario de Atractivos Culturales .....	53
2.2 Jerarquización de Atractivos .....	55
2.3 Ficha de resumen de Inventarios de Atractivos Turísticos .....	66
2.4 Análisis FODA.....	68
<b>CAPITULO 3 SEÑALÉTICA TURÍSTICA .....</b>	<b>69</b>
3.1 Definiciones básicas .....	69
3.1.1 Diferencia entre señalización y señalética .....	69
3.2 Señalética Turística .....	69
3.2.1 Pictogramas Atractivos Naturales .....	70
3.2.2 Pictogramas Atractivos Culturales .....	71
3.2.3 Pictogramas Actividades Turísticas .....	71
3.2.4 Pictogramas de Servicio de Apoyo .....	71
3.2.5 Pictogramas de Restricción.....	71
3.3 Colores.....	72
3.4 Ubicación.....	72
3.5 Señalización para el turista.....	72
<b>TERCERA PARTE METODOLOGÍA .....</b>	<b>73</b>
3.1 Tipo y diseño de Investigación .....	73
3.2 Universo y Muestra .....	73
3.3 Instrumentos Recolección de datos.....	75
3.4 Descripción del trabajo de campo .....	75
3.5 Procesamiento y análisis.....	76
<b>CUARTA PARTE–PRESENTACION DE RESULTADOS .....</b>	<b>77</b>
4.1 Presentación gráfica de resultados .....	77
4.2 Análisis de resultados.....	90
4.3 Entrevista.....	90
<b>QUINTA PARTE PROPUESTA .....</b>	<b>95</b>
5.1 Título de la Propuesta.....	95
5.2 Justificación.....	95
5.3 Impactos .....	96
5.3.1 Impacto Social.....	96
5.3.2 Impacto Económico .....	96
5.3.3 Impacto ambiental .....	97
5.4 Objetivos .....	97
5.4.1 Objetivo General .....	97
5.4.2 Objetivos Específicos.....	97

5.5 Ubicación .....	97
5.6 Viabilidad.....	98
5.7 Plan de ejecución.....	99
5.7.1 Cronograma de actividades a realizarse .....	100
5.8 Diseño de Señalética Turística para la parroquia San Miguel de los Bancos .....	100
5.9 Listado de atractivos para realizar el diseño de señalética.....	100
5.8 Recursos.....	122
5.8.1 Materiales.....	122
5.8.2 Económicos .....	122
5.8.3 Talento Humano.....	122
REFERENCIAS .....	123
APENDICE A: Encuesta.....	124
APENDICE B: Entrevista .....	126
ANEXOS .....	127
Anexo 1: Pictograma Atractivo natural.....	127
Anexo 2: Pictograma atractivo cultural.....	127
Anexo 3:Pictograma actividad turística .....	127
Anexo 4: Pictograma servicio de apoyo.....	128
Anexo 5: Pictograma de restricción .....	128
Anexo 6: Señalización para el turista.....	128
Anexo7: FICHA DE ATRACTIVOS .....	129

## ÍNDICE DE GRÁFICOS

Figura No 1 Rio Mulaute .....	31
Figura No 2 Atractivo Reserva de monos y aves Arishinga .....	33
Figura No 3 Atractivo Cascada de Milpe.....	35
Figura No 4 Atractivo Cascada del Amor.....	37
Figura No5 Atractivo Cascada del Tatalá .....	39
Figura No 6 Hostería y jardín botánico sapos y ranas .....	41
Figura No 7 Tangara Lodge .....	43
Figura No 8 Orquideario Paraíso escondido .....	45
Figura No 9 El Encanto.....	47
Figura No 10 Santuario de aves Milpe.....	49
Figura No 11 Refugio del pájaro toro .....	51
Figura No 12 Fiestas de cantonización .....	53
Figura No 13 Género de los encuestados .....	77
Figura No 14 Edad de los encuestados .....	78
Figura No 15 Nivel de instrucción de los encuestados .....	79
Figura No 16 Originario de la parroquia.....	80
Figura No 17 Plan de señalética turística de la parroquia.....	81
Figura No 18 Acceso a la parroquia.....	82
Figura No 19: Necesidad de señalética turística .....	83
Figura No 20 Potencial turístico de la Parroquia .....	84
Figura No 21 Atención del GAD en la parroquia .....	85
Figura No 22 Punto de información turística.....	86
Figura No 23 Imágenes para recorridos auto guiados.....	87
Figura No 24 Creación de señalética turística para la parroquia .....	88
Figura No 25 Mantenimiento de la señalética turística.....	89
Figura No 26Atractivo Rio Mulaute .....	101
Figura No 27 Ejemplo pictograma de atractivo natural .....	101
Figura No 28 Ejemplo pictograma de actividades turísticas.....	102
Figura No 29 Ejemplo pictograma de restricción .....	102
Figura No 30 Resultado final de señaletica turistica para el atractivo Rio Mulaute .....	102
Figura No 31Atractivo Reserva de monos y aves Arishinga .....	103
Figura No 32 Ejemplo pictograma de atractivo natural .....	103
Figura No 33 Ejemplo pictograma de restricción .....	104
Figura No 34 Resultado final de señaletica turistica para el atractivo R .....	104
Figura No 35 Atractivo Cascada de Milpe.....	105
Figura No 36 Ejemplo pictograma de atractivo natural .....	105
Figura No 37 Ejemplo pictograma de actividad turística.....	106
Figura No 38 Ejemplo pictograma de restricción .....	106

Figura No 39 Resultado final de señaletica turistica para el atractivo Cascada de Milpe .....	106
Figura No 40 Atractivo Cascada del Tatalá .....	107
Figura No 41 Ejemplo pictograma de atractivo natural .....	107
Figura No 42 Ejemplo pictograma de atractivo natural .....	108
Figura No 43 Ejemplo pictograma de restricción .....	108
Figura No 44 Resultado final de señaletica turistica para el atractivo Cascada del Tatalá.....	108
Figura No 45 Atractivo Tangara Lodge .....	109
Figura No 46 Ejemplo pictograma de atractivo natural .....	109
Figura No 47 Ejemplo pictograma de actividades turisticas.....	110
Figura No 48 Ejemplo pictograma de servicio de apoyo.....	110
Figura No 50 Resultado final de señaletica turistica para el atractivo Tangara Lodge.....	111
Figura No 51Atractivo Tangara Lodge .....	112
Figura No 52 Ejemplo pictograma de atractivo natural .....	112
Figura No 53 Ejemplo pictograma de restricción .....	113
Figura No 54 Resultado final de señaletica turistica para el atractivo Orquideario Paraiso Escondido .....	113
Figura No 55 Atractivo El Encanto.....	114
Figura No 56 Ejemplo pictograma de atractivo natural .....	114
Figura No 57 Ejemplo pictograma de actividades turisticas.....	115
Figura No 58 Resultado final de señaletica turistica para el atractivo El Encanto .....	115
Figura No 59 Santuario de Aves Milpe .....	116
Figura No 60 Ejemplo pictograma de atractivo natural .....	116
Figura No 61 Ejemplo pictograma de actividades turísticas.....	117
Figura No 62 Ejemplo pictograma de restricción .....	117
Figura No 63 Resultado final de señaletica turistica para atractivo Santuario de Aves milpe .....	117
Figura No 64 Resultado final de señaletica turistica.....	118
Figura No 65 Atractivo Recinto 23 de junio- Refugio del pájaro Toro .....	119
Figura No 66 Ejemplo pictograma de atractivo natural .....	119
Figura No 67 Ejemplo pictograma de actividades turisticas.....	120
Figura No 68 Ejemplo pictograma de restricción .....	120
Figura No 69 Resultado final de señaletica turistica para atractivo Recinto 23 de junio- Refugio del pájaro toro .....	120
Figura No 70 Resultado final de señaletica turistica para el atractivo.....	121

## ÍNDICE DE TABLAS

Tabla 1 Servicios turísticos de San Miguel de los Bancos.....	29
Tabla 2 Jerarquización atractivo Rio Mulaute .....	55
Tabla 3 Jerarquización atractivo Reserva de monos Arishinga .....	56
Tabla 4 Jerarquización atractivo Cascada de Milpe.....	57
Tabla 5 Jerarquización atractivo Cascada del amor .....	58
Tabla 6 Jerarquización atractivo Cascada Tatalá .....	59
Tabla 7 Jerarquización atractivo Hostería y jardín botánico Sapos y Ranas .....	60
Tabla 8 Jerarquización atractivo Tangara Lodge .....	61
Tabla 9 Jerarquización atractivo Orquideario Paraíso escondido .....	62
Tabla 10 Jerarquización atractivo El Encanto.....	63
Tabla 11 Jerarquización atractivo de Santuario de aves Milpe.....	64
Tabla 12 Jerarquización atractivo Recinto 23 de junio- Refugio del pájaro toro	65
Tabla 13 Jerarquización del total de los atractivos de la parroquia San Miguel de los Bancos .....	66
Tabla 14 Análisis FODA.....	68
Tabla 15 Género de los encuestados .....	77
Tabla 16 Rangos de edad de los encuestados.....	78
Tabla 17 Nivel de instrucción de los encuestados .....	79
Tabla 18 Originario de la Parroquia.....	80
Tabla 19 Plan de señalética turística de la Parroquia.....	81
Tabla 20 Acceso a la parroquia.....	82
Tabla 21 Necesidad de señalética turística.....	83
Tabla 22 Potencial turístico de la Parroquia .....	84
Tabla 23 Atención del GAD en la Parroquia .....	85
Tabla 24 Punto de información turística .....	86
Tabla 25 Imágenes para recorridos auto guiados .....	87
Tabla 26 Creación de señalética turística para la parroquia.....	88
Tabla 27 Mantenimiento de la señalética turística.....	89
Tabla 28 Plan de ejecución .....	99
Tabla 29 Cronograma de actividades a realizarse.....	100
Tabla 30 Recursos materiales usados en el plan de grado .....	122
Tabla 31 Recursos económicos usados en el plan de grado.....	122

## **RESUMEN**

La parroquia San Miguel de los Bancos se encuentra ubicada en el noroccidente de la provincia de Pichincha, por su ubicación geográfica es dueña de territorios privilegiados aptos para el desarrollo de flora, fauna y formaciones naturales como ríos, senderos y cascadas; lastimosamente la actividad turística no se ha desarrollado de manera adecuada debido a problemas de desconocimiento y falta de unión entre las autoridades y los habitantes de la parroquia. Por este motivo se realizó la presente investigación teniendo como objetivo principal lograr avanzar en el ámbito turístico, para llegar a este fin se utilizaron herramientas como encuestas y entrevistas gracias a las cuales se pudo saber la situación de San Miguel de los Bancos; Finalmente una vez con los resultados listos, la conclusión a la que se llegó es que la parroquia tiene atractivos naturales tan importantes como los de parroquias aledañas; gracias a la ayuda de la señalética, de las autoridades y por último de los habitantes de la parroquia, se lograra desarrollar y mantener un turismo sostenible, enfocado en no hacer daño a la naturaleza y dejando retribuciones económicas en el sector.

## INTRODUCCIÓN

El presente diseño de señalética turística para la parroquia San Miguel de los Bancos fue ideado por la necesidad de presentar una nueva imagen turística gracias a la cual los habitantes de la zona tengan mejor remuneración económica, los turistas que se desplazan hasta aquí para conocer su biodiversidad tradiciones y costumbres puedan conocer más a fondo la parroquia, y así también los habitantes de lugares aledaños se verán beneficiados al obtener mejores ingresos y desarrollar nuevas actividades económicas.

El Cantón San Miguel de los Bancos está dividido en 2 parroquias: Mindo y San Miguel de los Bancos, la primera gracias a la pertinente atención prestada al turismo ha ido despuntando como atractivo para no dejar de visitar al noroccidente de Quito, al contrario la parroquia San Miguel ha desarrollado las actividades turísticas al margen de prestar una atención eficaz para así lograr nuevamente la visita de turistas que antes ya visitaron la zona.

“La Riqueza natural de la parroquia y su gran superficie 839 km<sup>2</sup>” (GAD San Miguel de los Bancos, 2002), atrae tanto a turistas nacionales y extranjeros que al mirar la diversidad de flora y fauna en sus caminatas sienten también la necesidad de seguir descubriendo a la parroquia sin la necesidad de llevar consigo a un guía especializado, por esta razón es importante implementar la señalética turística, para que se pueda conocer el sitio con visitas auto guiadas.

## **PRIMERA PARTE-PROBLEMA DE INVESTIGACIÓN**

### **1.1. Identificación del problema de investigación**

En la parroquia San Miguel de los Bancos ubicada al occidente de la cordillera de los andes en la provincia de Pichincha, se evidencia la escasa señalización turística, lo que ha provocado que no se pueda desarrollar la actividad turística de una manera eficiente y no avance de la misma manera que las parroquias vecinas pertenecientes al cantón San Miguel de los Bancos, la ausencia de señalización además de este efecto tiene como consecuencia que los turistas no obtengan la información necesaria al visitarla y en el futuro se evidencie el desinterés por llegar a la parroquia.

Las autoridades encargadas no han tenido la suficiente atención hacia el sector turístico al no generar planes de señalética y no invertir en la infraestructura necesaria, se evidencia el poco mantenimiento de las rutas hacia los atractivos, teniendo como clara evidencia que el turismo receptivo no es considerado como una de las actividades que generan ingresos económicos a los pobladores de la parroquia, quienes a su vez tienen poco interés por conocer sobre los atractivos naturales y culturales que poseen, consecuentemente viene el deterioro del patrimonio tangible e intangible de la parroquia. (Avila, 2013)

La parroquia cuenta con gran biodiversidad de fauna y flora que lastimosamente se está viendo afectada por el mal manejo de los desechos generados por todo el cantón, algunas zonas no pueden ser visitadas correctamente por la contaminación ambiental y el mal olor existente, la escasa



señalética afecta en el sentido de que los turistas no saben hacia dónde dirigirse y si llegan a estos lugares se llevarán una mala impresión de la parroquia.

Al no ejercer actividades alternas además de la agricultura y ganadería, los pobladores buscan otras opciones de superación económica, que desencadena en migración causando el abandono de su lugar de nacimiento, olvidando el valor de leyendas y perdiendo el valor del patrimonio que posee la parroquia. (Murcia, 2013)

## **1.2. Formulación del Problema**

¿Cómo la falta de señalética turística influye en el deficiente conocimiento de los atractivos que posee parroquia San Miguel de los Bancos?

Actualmente el Ecuador está promocionando con más atención la belleza natural del territorio, Quito es la ciudad principal de llegada de turistas y hacia el noroccidente en lugares como San Miguel de los Bancos es muy fácil observar diferentes especies de flora y fauna representativa y endémica, lastimosamente en la parroquia no existe las facilidades necesarias para visitarla, la escasa señalética es uno de los grandes defectos del sector cuando las personas llegan a un lugar en el que no pueden saber con facilidad que es lo que van a encontrar, conocer u observar, aumenta la posibilidad de que quieran cambiar de destino e ir a parroquias cercanas con más facilidades como Mindo. (PDOT, 2013)

### **1.3. Objetivos**

#### **1.3.1. Objetivo General**

Diseñar la señalética turística en los atractivos de la parroquia San Miguel de los Bancos, para el desarrollo de la imagen parroquial y sea un aporte que genere motivación a su visita.

#### **1.3.2 Objetivos Específicos.**

- Elaborar un diagnóstico del sistema turístico de la parroquia para la determinación de la situación actual.
- Identificar el potencial turístico mediante el levantamiento de atractivos para actualización de información.
- Analizar qué tipo de señalética es la adecuada para cada uno de los atractivos y lograr así una mejor imagen turística de la parroquia.

### **1.4 Justificación**

La relevancia social radica en que a través del diseño de señalética turística en la parroquia San Miguel de los Bancos se quiere mejorar la motivación actualmente escasa para el desplazamiento y visita de turistas nacionales y extranjeros, así obtendrán información real y certificada de como recorrer el sector sin un guía especializado.

El presente trabajo pretende llegar a sectores olvidados por las autoridades al no tener la suficiente atención y no poner en marcha obras prometidas, contar con la llegada de más personas y convertir la actividad turística en otra fuente de ingreso para la población ya que permitirá que todos los sectores salgan

beneficiados con la venta y comercialización de artesanías, así, sin necesidad de terciarios venderán sus productos agrícolas directamente y con mejores retribuciones económicas.

Los habitantes al tener más información de los atractivos tendrán la oportunidad de iniciarse en el ámbito turístico dentro de su propia parroquia, así, sentirse orgulloso de pertenecer a ella, y generar empleo en varios campos del turismo, en el ámbito social se anhela que el nivel de migración sea más bajo, teniendo así menos separación de familias, y más desarrollo interno de San Miguel de los Bancos. (Avila, 2013)

El cantón San Miguel de los Bancos se verá beneficiado al equilibrar los sectores turísticos y poder así motivar el desplazamiento de turistas por más tiempo y generar mayores ganancias al noroccidente de Pichincha, por otro lado los turistas visitarán la parroquia obtendrán más facilidades, entrarán sin problemas si deciden realizar su viaje independientemente de alguna agencia u operadora turística. (Avila, 2013)

## SEGUNDA PARTE - MARCO TEÓRICO

### 2.1 Fundamentación Teórica

Para la presente propuesta se hará uso de las siguientes fuentes bibliográficas y estudios previos:

**Fuente:** Tesis de Grado

**Tema:** Diagnóstico del potencial turístico de la parroquia San Miguel de los Bancos ubicada en el cantón San Miguel de los Bancos provincia de Pichincha.

**Autora:** Enríquez Murcia, Vicky Liceth

**Institución:** Instituto Superior de Turismo y Hotelería ITHI

**Año:** 2013

Este plan de grado realiza un diagnóstico del potencial turístico de la parroquia basándose principalmente en los estándares presentados por el Ministerio de Turismo para realizar levantamiento de información turística del sector, manejando información verídica y con el fichaje respectivo de cada atractivo.

**Fuente:** Tesis de Grado

**Tema:** Estrategias de promoción y publicidad turística para la parroquia San Miguel de los Bancos ubicada en el cantón San Miguel de los Bancos provincia de Pichincha.

**Autor:** Enríquez Murcia, Vicky Liceth

**Institución:** Instituto Superior de Turismo y Hotelería ITHI

**Año:** 2013

En este trabajo de grado continúa con el proceso de inventario turístico para la parroquia, llevando a cabo estrategias para promocionar los atractivos de la parroquia y así generar mayores ingresos turísticos a la misma.

**Fuente:** Ministerio de Turismo del Ecuador

**Tema:** Manual de señalización turística; 2011-07-01

**Autor:** Ministerio de Turismo del Ecuador.

**Año:** 01 de julio 2011

En este manual presentado por el Ministerio se encuentran detalladas las diferentes señales turísticas para todo el país, con objetivos principales tales como estandarizar las señales en Ecuador, promocionar y mostrar correctamente los atractivos teniendo buena información visual y ubicada al alcance de todos.

**Fuente:** Plan de desarrollo y ordenamiento territorial de San Miguel de los Bancos

**Tema:** Plan de desarrollo y ordenamiento territorial del Cantón San Miguel de los Bancos

**Autor:** GAD MUNICIPAL DEL CANTÓN SAN MIGUEL DE LOS BANCOS

Lic. Calle Ávila Marco, Alcalde; y Flores, Patricio, Vicealcalde.

**Año:** 2011

El GAD cantonal presenta esta herramienta turística-social que contiene temas desde aspectos geográficos del cantón, demografía, tipos de suelo etc. Hasta planes y políticas que el gobierno autónomo descentralizado ejecuta para mejorar la calidad de vida de la población basándose en un modelo de descentralización.

## **2.2 Estructura del Marco Teórico**

# **CAPÍTULO 1 DESCRIPCIÓN DE LA PARROQUIA DE SAN MIGUEL DE LOS BANCOS**

## **Caracterización del lugar**

### **1.1 Localización**

La parroquia San Miguel de los Bancos ubicada al noroccidente de la provincia de Pichincha perteneciente al cantón de su mismo nombre, fue creada el 2 de abril de 1971 mientras estaba en la presidencia de Ecuador el Dr. José María Velasco Ibarra, después de 20 años en 1991 paso a ser cantón en la presidencia del Dr. Rodrigo Borja es una tierra privilegiada con gran biodiversidad tanto en flora, fauna, cultura y gastronomía, limita con las siguientes localidades:

Norte: Puerto Quito, Pedro Vicente Maldonado y parte del Distrito Metropolitano de Quito

Sur: Santo Domingo de los Tsáchilas y parte del DMQ

Este: Distrito Metropolitano de Quito

Oeste: Santo Domingo de los Tsáchilas

Debido a que está ubicada en el lado occidental de la cordillera de los Andes a una altura de 4600 a 4700 posee principalmente un clima húmedo-lluvioso característico de los bosques del lugar que oscila entre 12 y 24 grados centígrados dependiendo del mes en que se lo visite.

## 1.2 Clasificación ecológica

Según el Plan de desarrollo y ordenamiento territorial del cantón San Miguel de los Bancos, en estas tierras se puede encontrar gran cantidad de endemismo tanto en especies de flora y fauna, en total las estadísticas de animales y plantas del sector:

- 40 a 45 especies arbóreas
- 300 mamíferos destacándose osos hormigueros, guanta, guatuso, cabeza de mate, cuatí de nariz blanca, cusumbo, tigrillo manchado.
- 7 especies de anfibios
- especies de reptiles
- 148 especies de aves
- 18 especies de insectos y escarabajos
- 10 especies de peces
- 26 géneros de macro invertebrados (PDOT, 2013)

## 1.3 Características del suelo

Al estar ubicada en el flanco occidental de la cordillera de los andes la mayor parte del territorio está constituido por relieves, montañas, pendientes. Así, podemos constatar que en la clasificación de suelos el 70% pertenece al suelo llamado **INSCEPTISOL** es decir con gran cantidad de rocas originadas volcánicamente principalmente en pendientes y relieves por lo que son usados para reforestaciones y en menor cantidad para cultivos. (PDOT, 2013)

Los suelos **MISCELANEOS** constituyen el 20% de la proporción de la tierra son apropiados para reforestar los habitantes del cantón al dedicarse a la



agricultura y ganadería usan este tipo de suelo para pastar sus animales; el 10% restante pertenece a diversos tipos de suelo que tienen proporciones en menores cantidades como los islotes, entisoles, áreas en proceso de urbanización y áreas urbanas consolidadas.

Según la clasificación de aptitud del suelo

- el 40% son tierras aptas para cultivos de tiempo ocasional o limitado
- el 20% principalmente para flora propia del lugar y desarrollo de la fauna propia del cantón.
- 30% suelos no apropiados para cultivos pero que son aptos para la vegetación permanente de la zona
- El 10% restante lo conforman suelos apropiados para el cultivo solo con métodos intensivos y uso de maquinaria.

#### **1.4 División política**

La parroquia San Miguel de los Bancos según el (INEC, 2011) y sus datos estadísticos cuenta con 13.731 habitantes distribuidos de la siguiente manera en los diferentes recintos:

- Ganaderos orenses
- Playas del Rio Blanco
- San Bernabé
- Grupo Cristiano
- Lomas del Blanco
- Saloya
- Corazón Lojano

- Primero de Mayo
- Mirador del cocaniguas
- Paisaje del Río Blanco
- Unión Bolivareense
- El Chipa
- San Bernabé
- Grupo los Andes
- Virgen de Guadalupe
- San Pedro
- 23 de Junio
- La Florida
- Santa Rosa de Mutate
- Mirador Lojano
- San José de Saloya
- Río Macas
- Amanecer campesino
- San Martín
- 9 de Octubre
- Río Blanco
- Luz de América
- Bernardo Valdiviezo
- Cisne de Mulaute

### **1.5 Actividades económicas**

La población de la parroquia se dedica a 3 actividades que son el eje principal de su economía: turismo, ganadería y agricultura; la calle principal 17 de julio y la calle 6 de diciembre están en buen camino de desarrollar actividades económicas ya que por aquí pasa la vía principal desde Quito a Santo Domingo de los Tsáchilas; de esta manera los habitantes del recinto Ganaderos Orenses y sus alrededores también se dedican a otras actividades económicas con negocios propios, como son : ferreterías, gasolineras, tiendas, discotecas, bazares, comerciales de ropa, centros de internet y telefonía móvil, lastimosamente la gente ha ido abandonando la costumbre de realizar artesanías por la poca remuneración recibida.

### **1.6 Análisis del potencial turístico**

La parroquia San Miguel de los Bancos gracias a los atractivos con los que cuenta está en capacidad de despuntar como destino de estancia del noroccidente de Pichincha y así dejar de ser solo parte de un corredor de paso.

La planta turística con la que cuenta es la adecuada actualmente porque existe la presencia de muchos restaurantes y pocos lugares de hospedaje la razón principal es que los visitantes no llegan a la zona con deseos de pernoctar en ella, al no existir rutas adecuadas para visitar la parroquia más de 1 día sino solo de alimentarse y continuar con su viaje hacia las diferentes regiones.

En cuanto a la infraestructura, los lugares de hospedaje y restaurantes cuentan con los servicios adecuados para su funcionamiento, al igual que el gran

porcentaje de viviendas tienen luz eléctrica, agua potable, actualmente alcantarillado, y servicio de recolección de basura.

Las vías para llegar a la parroquia son las siguientes:

- Tomar la carretera de primer orden Calacali-la Independencia con un tiempo estimado de una hora y media.
- Desde el sector del Condado tomamos la autopista Manuel Córdova Galarza, 12 km aproximados de recorrido hasta la parroquia San Antonio de Pichincha, desde aquí empieza la carretera de segundo orden Mitad del Mundo-Calacali- Nanegalito-Los Bancos y tomamos la vía Calacali-la Independencia.
- También se puede llegar desde Santo Domingo tomando la vía de segundo orden Santo Domingo- Las Mercedes- los Bancos
- Otra vía de acceso es Santo Domingo-Valle Hermoso-San Bernabé- Los Bancos, esta vía es de tercer orden.
- Por último la vía río Blanco de tercer orden.

Teniendo en cuenta la planta, infraestructura y el plan de señalética turística el futuro de la parroquia es muy positivo, los atractivos tienen la jerarquía y el acceso necesario para motivar la visita de más turistas nacionales y con menor afluencia pero buen porcentaje de extranjeros.

La planta turística mejorará y aumentarán los lugares de prestación de servicios turísticos ante el evidente aumento de demanda, la oferta va a mejorar esfuerzos para mantenerse con buenos estándares de calidad.

A la parroquia llegan alrededor de 3610 turistas al año en feriados como carnaval (Murcia, 2013), principalmente son de lugares aledaños y sus propios habitantes, al ser Los Bancos un lugar de paso hacia las playas ecuatorianas la mayoría de personas prefiere solo visitarla menos de 1 día o pasar por ahí solo por obtener alimentación, la gastronomía se basa en fritadas, caldos de gallina criolla, y tilapia; entre los restaurantes con más reconocimiento podemos mencionar a: El Mirador del río Blanco, La Trainera y Paradero Guerrero.

Según (Avila, 2013) la oferta turística ha ido aumentando en los últimos años contando así con mayor número de empresas de alimentación que de hospedaje.

**Tabla N° 1 Servicios turísticos de San Miguel de los Bancos**

SERVICIOS TURÍSTICOS SAN MIGUEL DE LOS BANCOS								
ACTIVIDAD /SERVICIO	No.	CLASE/TIPO	No.	Habitaciones	Plazas Habitaciones	Mesas Total	Plazas Mesas	# de Empleados
ALOJAMIENTO	46	Pensión	1	N/A	N/A	N/A	N/A	N/A
		Hotel	5	N/A	N/A	N/A	N/A	N/A
		Hostería	6	N/A	N/A	N/A	N/A	N/A
		Hostal	1	N/A	N/A	N/A	N/A	N/A
		Residencial	1	N/A	N/A	N/A	N/A	N/A
		<b>TOTAL</b>	<b>14</b>	<b>N/A</b>	<b>N/A</b>	<b>N/A</b>	<b>N/A</b>	<b>N/A</b>
COMIDAS Y BEBIDAS	47	Bar/Restaurante /Cafetería	45	N/A	N/A	N/A	N/A	N/A
		Panaderías, fuentes soda, otros	7	N/A	N/A	N/A	N/A	N/A
		<b>TOTAL</b>	<b>52</b>	<b>N/A</b>	<b>N/A</b>	<b>N/A</b>	<b>N/A</b>	<b>N/A</b>
TIENDAS Y BAZARES	20	Tiendas	66	N/A	N/A	N/A	N/A	N/D
		Farmacia	4	N/A	N/A	N/A	N/A	N/D
		Bazares	6	N/A	N/A	N/A	N/A	N/D
		<b>TOTAL</b>	<b>76</b>	<b>N/A</b>	<b>N/A</b>	<b>N/A</b>	<b>N/A</b>	<b>N/D</b>
COOPERATIVAS DE TRANSPORTE	3	Coop. buses	11	N/A	N/A	N/A	N/A	N/D
		Grupos de camionetas	1	N/A	N/A	N/A	N/A	N/D
		Compañía de taxis	2	N/A	N/A	N/A	N/A	N/D
		<b>TOTAL</b>	<b>14</b>	<b>N/A</b>	<b>N/A</b>	<b>N/A</b>	<b>N/A</b>	<b>N/D</b>
RECREACIÓN DIVERSIÓN Y ESPARCIMIENTO	10	Cascadas para caminatas y canyoning	3	N/A	N/A	N/A	N/A	N/D
		Complejos turísticos con aéreas recreativas y actividades.	2	N/A	N/A	N/A	N/A	N/D
		Reservas privadas para caminatas, observación de colibríes, tours de aves.	2	N/A	N/A	N/A	N/A	N/D
		Culturales	1	N/A	N/A	N/A	N/A	N/D
		Atractivos naturales ríos y bosques	8	N/A	N/A	N/A	N/A	N/D
<b>TOTAL</b>	<b>16</b>	<b>N/A</b>	<b>N/A</b>	<b>N/A</b>	<b>N/A</b>	<b>N/D</b>		

Fuente: PDOT SMB  
Realizado por: PDOT SMB

### 1.7 Imagen turística de la parroquia

El noroccidente de Pichincha en vista de que está atravesado por la cordillera de los Andes cuenta con gran variedad de bosques, pisos climáticos, diferentes tipos de suelo, flora y fauna representativa; las ganas de superación que tiene la

comunidad es de gran importancia para desarrollar un turismo consciente que no solo se preocupe por la retribución económica sino tenga en cuenta primeramente causar el menor daño posible a la naturaleza.

Las precipitaciones son de gran importancia ya que gracias a éstas durante todo el año es posible visitar cascadas y ríos en los cuales se puede realizar deportes de aventura como el canyoning, tubing, canopy, y en los bosques caminatas nocturnas acompañados de un guía especializado en el sector, avistamiento de aves y fauna nocturna.

El objetivo principal es conseguir un turismo sostenible y que los habitantes aprendan su definición para ponerlo en práctica, comprender que lo importante no son las retribuciones económicas si hacemos daño al medio ambiente, desarrollar nuevos planes y obras turísticas respetando el hábitat de la flora y fauna de San Miguel de los Bancos, la cultura que se desarrolló aquí antes de que empezaran a llegar los actuales ocupantes del sector y por último conseguir una verdadera actividad turística involucrando la planta turística, infraestructura, oferta, demanda, recursos y productos turísticos para que esta parroquia sea reconocida a nivel nacional. (PDOT, 2013)

## CAPÍTULO 2 LÍNEA BASE TURÍSTICA

### 2.1 Diagnóstico Turístico

#### 2.1.1 Inventario de Atractivos Naturales

FICHA DE ATRACTIVOS		
<b>1. NOMBRE</b> Rio Mulaute	<b>2. FICHA N</b> 001	<b>3. FICHAS ASOCIADAS</b>
<b>3. CATEGORÍA</b> Sitios Naturales	<b>5. TIPO Y SUBTIPO</b> <b>TIPO:</b> Ríos <b>SUBTIPO:</b> Caudales	
		
<p><i>Figura No 1 Rio Mulaute</i> Realizado por: Antonela Arequipa</p>		
<b>6. UBICACIÓN</b> Pichincha, San Miguel de los Bancos, se encuentra en el límite de los Bancos y Santo domingo		
<b>7. ACCESO</b>		
<b>8. Desde</b> Parque central de los Bancos <b>9. Vía, tipo y estado</b> Vía de segundo orden en buen estado <b>10 Medio de acceso</b> bus, o carro particular hasta el puente del rio Mulaute <b>11 Tiempo</b> 45 minutos		
<b>12. DESCRIPCIÓN</b> Es un atractivo natural visitado por muchos habitantes de recintos cercanos ya que tiene un aspecto que llama mucho la atención gracias a sus aguas verdosas.		
<b>13. ACTIVIDADES TURÍSTICAS/ RECREATIVAS ACTUALES</b> Actualmente las personas que visitan el rio se dedican a nadar en el ya que sus aguas son muy tranquilas, los habitantes de zonas cercanas cuentan con pequeñas tiendas de accesorios para nadar		
<b>14. HORARIOS</b>  Todos los días	<b>15. PRECIOS</b>  Gratuito	<b>16. PROPIETARIO</b>  <b>17. PERSONA CONTACTO</b>
<b>18. TIPO DE PÚBLICO</b> Semana Fin de semana Feriados Largos Vacaciones		
<b>19. EMPRESAS QUE OPERAN</b>	<b>20 ACTIVIDAD</b>	<b>21 CÓDIGO</b>
<b>22. SERVICIOS</b>		

<ul style="list-style-type: none"> <li>○ Estacionamiento</li> <li>○ Comida</li> <li>○ Alojamiento</li> <li>○ Visitas guiadas</li> <li>○ Talleres</li> <li>○ Rutas auto guiadas</li> <li>○ Señalización para llegar</li> <li>○ Señalización interna</li> <li>○ Limpieza y recogida de basura</li> <li>○ Servicios higiénicos</li> <li>○ Seguridad y Manteniendo</li> <li>○ Alquiler de material para realizar actividades</li> <li>○ venta de souvenir, información sobre el recurso</li> <li>○ Folletos</li> <li>○ Teléfono publico</li> <li>○ Pago con tarjetas de crédito</li> <li>○ otros</li> </ul>	
<p><b>23. POSIBLES EFECTOS NEGATIVOS DEL TURISMO A TENER EN CUENTA</b>  El río es contaminado principalmente por los visitantes al dejar residuos no orgánicos, y por los habitantes ya que aquí lavan su ropa.</p>	
<p><b>24. FUENTES DOCUMENTALES E INFORMATIVOS</b></p>	
<p><b>25. OBSERVACIONES</b>  No existe señalética clara</p>	
<p><b>26. Realizada Por:</b> Antonela Arequipa</p>	<p><b>Fecha:</b> 11-05-2015</p>

Fuente: Observación de campo  
Realizada por: Antonela Arequipa



FICHA DE ATRACTIVOS		
<b>1.NOMBRE</b> Reserva de monos y aves Arishinga	<b>4. FICHA N</b> <b>002</b>	<b>3.FICHAS ASOCIADAS</b>
<b>5. CATEGORÍA</b> Sitios naturales	<b>5. TIPO Y SUBTIPO</b> <b>TIPO:</b> área protegida <b>SUBTIPO:</b> Reserva privada	
 <p><i>Figura No 2 Atractivo Reserva de monos y aves Arishinga</i> Realizado por: Antonela Arequipa</p>		
<b>6.UBICACIÓN</b> Pichincha, San Miguel de los Bancos, recinto rio Blanco yendo por la via los Bancos las Mercedes a 1kmy medio de la vía principal.		
<b>7. ACCESO</b>		
<b>8.Desde</b> Parque central de los Bancosa 20 km <b>9.Vía, tipo y estado</b> Vía de segundo orden hasta un desvío por un camino lastrado <b>10 Medio de acceso</b> carro <b>11 Tiempo</b> 30 minutos		
<b>12. DESCRIPCIÓN</b> Reserva en la que principalmente se pueden observar colibríes y monos aulladores. Cuenta con 50 hectáreas de las cuales aproximadamente 65% es usado para la ganadería.		
<b>13. ACTIVIDADES TURÍSTICAS/ RECREATIVAS ACTUALES</b>		
<ul style="list-style-type: none"> <li>• Avistamiento de aves</li> <li>• Avistamiento de fauna del lugar como los monos aulladores</li> </ul>		
<b>14. HORARIOS</b>	<b>15. PRECIOS</b>	<b>16. PROPIETARIO</b>
		<b>17. PERSONA CONTACTO</b>
<b>18. TIPO DE PÚBLICO</b> Semana Fin de semana Nacionales Feriados Largos Vacaciones		
<b>19. EMPRESAS QUE OPERAN</b>	<b>20 ACTIVIDAD</b>	<b>21 CÓDIGO</b>
<b>22. SERVICIOS</b>		
<ul style="list-style-type: none"> <li>○ Estacionamiento</li> <li>○ Comida</li> <li>○ Alojamiento</li> <li>○ Visitas guiadas</li> <li>○ Talleres</li> <li>○ Rutas auto guiadas</li> <li>○ Señalización para llegar</li> <li>○ Señalización interna</li> </ul>		

<ul style="list-style-type: none"> <li>○ Limpieza y recogida de basura</li> <li>○ Servicios higiénicos</li> <li>○ Seguridad y Manteniendo</li> <li>○ Alquiler de material para realizar actividades</li> <li>○ venta de souvenir, información sobre el recurso</li> <li>○ Folletos</li> <li>○ Teléfono publico</li> <li>○ Pago con tarjetas de crédito</li> <li>○ otros</li> </ul>	
<b>23. POSIBLES EFECTOS NEGATIVOS DEL TURISMO A TENER EN CUENTA</b> El propio deterioro del suelo causado por el mal manejo de los desechos orgánicos de la ganadería	
<b>24. FUENTES DOCUMENTALES E INFORMATIVOS</b> Visita de campo	
<b>25. OBSERVACIONES</b>	
<b>26. Realizada Por:</b> Antonela Arequipa	<b>Fecha:</b> 11-05-2015
Fuente: Observación de campo Realizada por: Antonela Arequipa	

FICHA DE ATRACTIVOS		
<b>1.NOMBRE</b> Cascada de Milpe	<b>6. FICHA N</b> 003	<b>3.FICHAS ASOCIADAS</b>
<b>7. CATEGORÍA</b> Sitios naturales	<b>5. TIPO Y SUBTIPO</b> <b>TIPO:</b> Ríos <b>SUBTIPO:</b> Cascada	
 <p><i>Figura No 3 Atractivo Cascada de Milpe</i> Realizado por: Antonela Arequipa</p>		
<b>6.UBICACIÓN</b> Pichincha, San miguel de los Bancos cerca de Rio Blanco		
<b>7. ACCESO</b> <b>8.Desde</b> Parque central de los Bancosa 20 km <b>9.Vía, tipo y estado</b> Vía de segundo orden <b>10 Medio de acceso</b> carro particular 4x4 <b>11 Tiempo</b> 30 minutos-40 minutos		
<b>12. DESCRIPCIÓN</b> Es una cascada muy cercana a Rio Blanco, tranquila y que a sus alrededores aparecen grandes rocas ,una de estas tiene la particularidad de parecer una cabeza de dinosaurio por lo que es llamada también el Dinosaurio de Milpe		
<b>13. ACTIVIDADES TURÍSTICAS/ RECREATIVAS ACTUALES</b> <ul style="list-style-type: none"> <li>• Avistamiento de aves</li> <li>• Caminata por los senderos</li> <li>• Natación</li> </ul>		
<b>14. HORARIOS</b>	<b>15. PRECIOS</b>	<b>16. PROPIETARIO</b> <b>17. PERSONA CONTACTO</b>
<b>18. TIPO DE PÚBLICO</b> <b>Semana</b> <b>Fin de semana</b> Nacionales y extranjeros <b>Feriados Largos</b> Nacionales y extranjeros <b>Vacaciones</b> Extranjeros		
<b>19. EMPRESAS QUE OPERAN</b>	<b>20 ACTIVIDAD</b>	<b>21 CÓDIGO</b>
<b>22. SERVICIOS</b> <ul style="list-style-type: none"> <li>○ Estacionamiento</li> <li>○ Comida</li> </ul>		

<ul style="list-style-type: none"> <li>○ Alojamiento</li> <li>○ Visitas guiadas</li> <li>○ Talleres</li> <li>○ Rutas auto guiadas</li> <li>○ Señalización para llegar</li> <li>○ Señalización interna</li> <li>○ Limpieza y recogida de basura</li> <li>○ Servicios higiénicos</li> <li>○ Seguridad y Manteniendo</li> <li>○ Alquiler de material para realizar actividades</li> <li>○ venta de souvenir, información sobre el recurso</li> <li>○ Folletos</li> <li>○ Teléfono publico</li> <li>○ Pago con tarjetas de crédito</li> <li>○ otros</li> </ul>	
<p><b>23. POSIBLES EFECTOS NEGATIVOS DEL TURISMO A TENER EN CUENTA</b> Cerca de aquí existen empresas de producción de lácteos y sus residuos podrían afectar al río y llegar a la cascada</p>	
<p><b>24. FUENTES DOCUMENTALES E INFORMATIVOS</b> Visita de campo</p>	
<p><b>25. OBSERVACIONES</b> Poca afluencia de visitantes en el mes de marzo</p>	
<p><b>26. Realizada Por:</b> Antonela Arequipa</p>	<p><b>Fecha:</b> 11-05-2015</p>

Fuente: Observación de campo  
Realizada por: Antonela Arequipa

FICHA DE ATRACTIVOS		
<b>1.NOMBRE</b> Cascada del amor	<b>8. FICHA N</b> <b>004</b>	<b>3.FICHAS ASOCIADAS</b>
<b>9. CATEGORÍA</b> Sitios naturales	<b>5. TIPO Y SUBTIPO</b> <b>TIPO:</b> Ríos <b>SUBTIPO:</b> Cascada	
 <p><i>Figura No 4 Atractivo Cascada del Amor</i> Realizado por: Antonela Arequipa</p>		
<b>6.UBICACIÓN</b> Pichincha, San miguel de los Bancos recinto Rio Blanco, por la via Rio Blanco-Las Mercedes a 1km y medio de la vía principal		
<b>7. ACCESO</b> <b>8.Desde</b> Parque central de los Bancos a 8km en la vía hacia las Mercedes <b>9.Vía, tipo y estado</b> Vía de segundo orden <b>10 Medio de acceso</b> carro particular o bus hasta la entrada y luego caminata a la cascada <b>11 Tiempo</b> 30 minutos a 35 minutos		
<b>12. DESCRIPCIÓN</b> Es una cascada apropiada para probar las habilidades al momento de nadar ya que tiene un gran afluente de agua, se forma en el rio Sucia con una caída aproximada de 12 metros.		
<b>13. ACTIVIDADES TURÍSTICAS/ RECREATIVAS ACTUALES</b> <ul style="list-style-type: none"> <li>• Avistamiento de aves</li> <li>• Caminata por los senderos</li> <li>• Natación</li> </ul>		
<b>14. HORARIOS</b>	<b>15. PRECIOS</b>	<b>16. PROPIETARIO</b>  <b>17. PERSONA CONTACTO</b>
<b>18. TIPO DE PÚBLICO</b> Semana extranjeros Fin de semana Nacionales y extranjeros Feriados Largos Nacionales y extranjeros Vacaciones Extranjeros		
<b>19. EMPRESAS QUE OPERAN</b> Tangara Lodge	<b>20 ACTIVIDAD</b> Hospedaje, restaurante	<b>21 CÓDIGO</b>
<b>22. SERVICIOS</b> <ul style="list-style-type: none"> <li>○ Estacionamiento</li> <li>○ Comida</li> <li>○ Alojamiento</li> <li>○ Visitas guiadas</li> <li>○ Talleres</li> <li>○ Rutas auto guiadas</li> <li>○ Señalización para llegar</li> <li>○ Señalización interna</li> </ul>		

<ul style="list-style-type: none"> <li>○ Limpieza y recogida de basura</li> <li>○ Servicios higiénicos</li> <li>○ Seguridad y Manteniendo</li> <li>○ Alquiler de material para realizar actividades</li> <li>○ venta de souvenir, información sobre el recurso</li> <li>○ Folletos</li> <li>○ Teléfono público</li> <li>○ Pago con tarjetas de crédito</li> <li>○ otros</li> </ul>	
<b>23. POSIBLES EFECTOS NEGATIVOS DEL TURISMO A TENER EN CUENTA</b> La falta de depósitos de basura hace que los visitantes abandonen sus residuos en el mismo lugar.	
<b>24. FUENTES DOCUMENTALES E INFORMATIVOS</b> Visita de campo	
<b>25. OBSERVACIONES</b> Es necesaria una advertencia acerca de la fuerza del afluente de agua.	
<b>26. Realizada Por:</b> Antonela Arequipa	<b>Fecha:</b> 11-05-2015

Fuente: Observación de campo  
 Realizada por: Antonela Arequipa

FICHA DE ATRACTIVOS		
<b>1. NOMBRE</b> Cascada del Tatalà	<b>10. FICHA N</b> 005	<b>3. FICHAS ASOCIADAS</b>
<b>11. CATEGORÍA</b> Sitios naturales	<b>5. TIPO Y SUBTIPO</b> <b>TIPO:</b> Ríos <b>SUBTIPO:</b> Cascada	
 <p><i>Figura No5 Atractivo Cascada del Tatalà</i> Realizado por: Antonela Arequipa</p>		
<b>6. UBICACIÓN</b> Pichincha, San miguel de los Bancos recinto cerca de Milpe		
<b>7. ACCESO</b> <b>8.</b> Desde Parque central de los Bancos <b>9. Vía, tipo y estado</b> Vía de segundo orden luego una vía lastrada y continuar con una caminata. <b>10 Medio de acceso</b> carro 4x4 <b>11 Tiempo</b> 3 a 4 horas		
<b>12. DESCRIPCIÓN</b> Es una de las cascadas más altas con un salto de 100m de alto y 7 de ancho		
<b>13. ACTIVIDADES TURÍSTICAS/ RECREATIVAS ACTUALES</b> <ul style="list-style-type: none"> <li>• Avistamiento de aves especialmente golondrinas</li> <li>• Natación</li> </ul>		
<b>14. HORARIOS</b>	<b>15. PRECIOS</b>	<b>16. PROPIETARIO</b> <b>17. PERSONA CONTACTO</b>
<b>18. TIPO DE PÚBLICO</b> <b>Semana</b> <b>Fin de semana</b> Nacionales y extranjeros <b>Feridos Largos</b> Nacionales y extranjeros <b>Vacaciones</b> Extranjeros		
<b>19. EMPRESAS QUE OPERAN</b>	<b>20 ACTIVIDAD</b>	<b>21 CÓDIGO</b>
<b>22. SERVICIOS</b> <ul style="list-style-type: none"> <li>○ Estacionamiento</li> <li>○ Comida</li> <li>○ Alojamiento</li> <li>○ Visitas guiadas</li> <li>○ Talleres</li> <li>○ Rutas auto guiadas</li> <li>○ Señalización para llegar</li> <li>○ Señalización interna</li> <li>○ Limpieza y recogida de basura</li> <li>○ Servicios higiénicos</li> </ul>		

<ul style="list-style-type: none"> <li>○ Seguridad y Manteniendo</li> <li>○ Alquiler de material para realizar actividades</li> <li>○ venta de souvenir, información sobre el recurso</li> <li>○ Folletos</li> <li>○ Teléfono público</li> <li>○ Pago con tarjetas de crédito</li> <li>○ otros</li> </ul>	
<p><b>23. POSIBLES EFECTOS NEGATIVOS DEL TURISMO A TENER EN CUENTA</b>  El Municipio de Pedro Vicente Maldonado tiene una captación de agua de este afluente, lo que provoca poco a poco que el salto de agua disminuya.</p>	
<p><b>24. FUENTES DOCUMENTALES E INFORMATIVOS</b>  Visita de campo</p>	
<p><b>25. OBSERVACIONES</b>  Es necesario obtener el permiso de los dueños para ingresar ya que se encuentra en un área privada.</p>	
<p><b>26. Realizada Por:</b> Antonela Arequipa</p>	<p><b>Fecha:</b> 11-05-2015</p>

Fuente: Observación de campo  
Realizada por: Antonela Arequipa



FICHA DE ATRACTIVOS		
<b>1.NOMBRE</b> Hostería y Jardín Botánico sapos y ranas	<b>12. FICHA N</b> <b>006</b>	<b>3.FICHAS ASOCIADAS</b>
<b>13. CATEGORÍA</b> Sitios naturales	<b>5. TIPO Y SUBTIPO</b> <b>TIPO:</b> Área protegida, realizaciones técnicas y científicas <b>SUBTIPO:</b> Reserva privada y Jardín Botánico	
 <p><i>Figura No 6</i> Hostería y jardín botánico sapos y ranas Realizado por: Antonela Arequipa</p>		
<b>6.UBICACIÓN</b> Pichincha, San miguel de los Bancos en el recinto Amanecer Campesino a 45 minutos del centro poblado		
<b>7. ACCESO</b> <b>8.Desde</b> Parque central de los Bancos <b>9.Vía, tipo y estado</b> Vía de segundo orden asfaltada <b>10 Medio de acceso</b> carro particular o buses hacia las Mercedes <b>11 Tiempo</b> 45 minutos		
<b>12. DESCRIPCIÓN</b> Reserva privada a 866 msnm, cuenta con 20 hectáreas de extensión se dedica a la agricultura y ganadería principalmente, también brinda servicio de hospedaje con una muy buena infraestructura.		
<b>13. ACTIVIDADES TURÍSTICAS/ RECREATIVAS ACTUALES</b> <ul style="list-style-type: none"> <li>• Avistamiento de aves</li> <li>• Natación</li> <li>• Caminatas por los senderos</li> <li>• Elaboración de jugo caña, pan artesanal</li> <li>• Excursiones al río Mulaute</li> <li>• Ciclismo en la montaña</li> <li>• Visita al jardín botánico</li> <li>• canopy</li> </ul>		
<b>14. HORARIOS</b>	<b>15. PRECIOS</b>	<b>16. PROPIETARIO</b>  <b>17. PERSONA CONTACTO</b>
<b>18. TIPO DE PÚBLICO</b> <b>Semana</b> Nacionales y extranjeros <b>Fin de semana</b> Nacionales y extranjeros <b>Feridos Largos</b> Nacionales y extranjeros <b>Vacaciones</b> Extranjeros		
<b>19. EMPRESAS QUE OPERAN</b> Hostería sapos y ranas	<b>20 ACTIVIDAD</b> Alojamiento, Restaurante	<b>21 CÓDIGO</b>
<b>22. SERVICIOS</b>		

<ul style="list-style-type: none"> <li>○ Estacionamiento</li> <li>○ Comida</li> <li>○ Alojamiento</li> <li>○ Visitas guiadas</li> <li>○ Talleres</li> <li>○ Rutas auto guiadas</li> <li>○ Señalización para llegar</li> <li>○ Señalización interna</li> <li>○ Limpieza y recogida de basura</li> <li>○ Servicios higiénicos</li> <li>○ Seguridad y Manteniendo</li> <li>○ Alquiler de material para realizar actividades</li> <li>○ venta de souvenir, información sobre el recurso</li> <li>○ Folletos</li> <li>○ Teléfono público</li> <li>○ Pago con tarjetas de crédito</li> <li>○ otros</li> </ul>	
<p><b>23. POSIBLES EFECTOS NEGATIVOS DEL TURISMO A TENER EN CUENTA</b>  Poco cuidado de los senderos y de las instalaciones por parte de los visitantes</p>	
<p><b>24. FUENTES DOCUMENTALES E INFORMATIVOS</b>  Visita de campo</p>	
<p><b>25. OBSERVACIONES</b>  Es necesario realizar reservaciones en meses de temporada alta</p>	
<p><b>26. Realizada Por:</b> Antonela Arequipa</p>	<p><b>Fecha:</b> 11-05-2015</p>

Fuente: Observación de campo  
Realizada por: Antonela Arequipa

FICHA DE ATRACTIVOS		
<b>1.NOMBRE</b> Tangara Lodge	<b>14. FICHA N</b> <b>007</b>	<b>3.FICHAS ASOCIADAS</b>
<b>15. CATEGORÍA</b> Sitios naturales	<b>5. TIPO Y SUBTIPO</b> <b>TIPO:</b> Área protegida <b>SUBTIPO:</b> Reserva privada	
 <p><i>Figura No 7 Tangara Lodge</i> Realizado por: Antonela Arequipa</p>		
<b>6.UBICACIÓN</b> Pichincha, San miguel de los Bancos en la vía Valle Hermoso recinto la Florida a 6 km del centro poblado de los Bancos		
<b>7. ACCESO</b> <b>8.Desde</b> Parque central de los Bancos <b>9.Vía, tipo y estado</b> Vía de segundo orden asfaltada <b>10 Medio de acceso</b> carro particular o buses hacia Valle Hermoso <b>Tiempo</b> 15 a 20 minutos desde los Bancos		
<b>12. DESCRIPCIÓN</b> Este Lodge cuenta con 60 hectáreas de terreno y alrededor de dos mil metros cuadrados de construcción, brinda servicio de alojamiento y alimentación.		
<b>13. ACTIVIDADES TURÍSTICAS/ RECREATIVAS ACTUALES</b> <ul style="list-style-type: none"> <li>• Piscina</li> <li>• Mirador a Río Blanco</li> <li>• Spa</li> <li>• Caminata por senderos</li> </ul>		
<b>14. HORARIOS</b>	<b>15. PRECIOS</b>	<b>16. PROPIETARIO</b> Doctora María Eugenia Puente <b>17. PERSONA CONTACTO</b>
<b>18. TIPO DE PÚBLICO</b> <b>Semana</b> Nacionales y extranjeros <b>Fin de semana</b> Nacionales y extranjeros <b>Feridos Largos</b> Nacionales y extranjeros <b>Vacaciones</b> Extranjeros		
<b>19. EMPRESAS QUE OPERAN</b>	<b>20 ACTIVIDAD</b>	<b>21 CÓDIGO</b>
<b>22. SERVICIOS</b> <ul style="list-style-type: none"> <li>○ Estacionamiento</li> <li>○ Comida</li> <li>○ Alojamiento</li> <li>○ Visitas guiadas</li> <li>○ Talleres</li> <li>○ Rutas auto guiadas</li> <li>○ Señalización para llegar</li> <li>○ Señalización interna</li> <li>○ Limpieza y recogida de basura</li> </ul>		

<ul style="list-style-type: none"> <li>○ <b>Servicios higiénicos</b></li> <li>○ <b>Seguridad y Manteniendo</b></li> <li>○ <b>Alquiler de material para realizar actividades</b></li> <li>○ <b>venta de souvenir, información sobre el recurso</b></li> <li>○ <b>Folletos</b></li> <li>○ <b>Teléfono público</b></li> <li>○ <b>Pago con tarjetas de crédito</b></li> <li>○ <b>otros</b></li> </ul>	
<b>23. POSIBLES EFECTOS NEGATIVOS DEL TURISMO A TENER EN CUENTA</b>	
Deforestación al realizar las carreteras para llegar hasta el Lodge	
<b>24. FUENTES DOCUMENTALES E INFORMATIVOS</b>	
Visita de campo	
<b>25. OBSERVACIONES</b>	
<b>26. Realizada Por:</b> Antonela Arequipa	<b>Fecha:</b> 11-05-2015

Fuente: Observación de campo  
Realizada por: Antonela Arequipa

FICHA DE ATRACTIVOS		
<b>1.NOMBRE</b> Orquideario Paraíso escondido	<b>16. FICHA N</b> <b>008</b>	<b>3.FICHAS ASOCIADAS</b>
<b>17. CATEGORÍA</b> Sitios naturales	<b>5. TIPO Y SUBTIPO</b> <b>TIPO:</b> Realizaciones técnicas y científicas <b>SUBTIPO:</b> Centros científicos y técnicos	
 <p><i>Figura No 8 Orquideario Paraíso escondido</i> Realizado por: Antonela Arequipa</p>		
<b>6.UBICACIÓN</b> Pichincha, en el centro poblado de San miguel de los Bancos		
<b>7. ACCESO</b> <b>8.Desde</b> Parque central de los Bancos <b>9.Vía, tipo y estado</b> calle adoquinada <b>10 Medio de acceso</b> carro particular o buses desde Quito-Los Bancos o Santo Domingo- Los Bancos <b>Tiempo</b> 5 minutos desde el Parque central		
<b>12. DESCRIPCIÓN</b> En este Orquideario se realizan estudios científicos por parte de organismos internacionales y universidades del Ecuador, cuenta aproximadamente con 250 especies de orquídeas.		
<b>13. ACTIVIDADES TURÍSTICAS/ RECREATIVAS ACTUALES</b> <ul style="list-style-type: none"> <li>• Recorridos en el Orquideario</li> </ul>		
<b>14. HORARIOS</b>	<b>15. PRECIOS</b>	<b>16. PROPIETARIO</b> <b>17. PERSONA CONTACTO</b>
<b>18. TIPO DE PÚBLICO</b> <b>Semana</b> <b>Fin de semana</b> Nacionales y extranjeros <b>Feridos Largos</b> Nacionales y extranjeros <b>Vacaciones</b>		
<b>19. EMPRESAS QUE OPERAN</b>	<b>20 ACTIVIDAD</b>	<b>21 CÓDIGO</b>
<b>22. SERVICIOS</b> <ul style="list-style-type: none"> <li>○ Estacionamiento</li> <li>○ Comida</li> <li>○ Alojamiento</li> <li>○ Visitas guiadas</li> <li>○ Talleres</li> <li>○ Rutas auto guiadas</li> <li>○ Señalización para llegar</li> <li>○ Señalización interna</li> <li>○ Limpieza y recogida de basura</li> <li>○ Servicios higiénicos</li> <li>○ Seguridad y Manteniendo</li> <li>○ Alquiler de material para realizar actividades</li> </ul>		

<ul style="list-style-type: none"> <li>○ <b>venta de souvenir, información sobre el recurso</b></li> <li>○ <b>Folletos</b></li> <li>○ <b>Teléfono publico</b></li> <li>○ <b>Pago con tarjetas de crédito</b></li> <li>○ <b>otros</b></li> </ul>	
<p><b>23. POSIBLES EFECTOS NEGATIVOS DEL TURISMO A TENER EN CUENTA</b>  Se puede ocasionar daños a las orquídeas al retirarlas del sitio en el que estaban sembradas para llevarlas a la exhibición.</p>	
<p><b>24. FUENTES DOCUMENTALES E INFORMATIVOS</b>  Visita de campo</p>	
<p><b>25. OBSERVACIONES</b></p>	
<p><b>26. Realizada Por:</b> Antonela Arequipa</p>	<p><b>Fecha:</b> 11-05-2015</p>

Fuente: Observación de campo  
Realizada por: Antonela Arequipa

FICHA DE ATRACTIVOS		
<b>1. NOMBRE</b> El encanto	<b>18. FICHA N</b> <b>009</b>	<b>3. FICHAS ASOCIADAS</b>
<b>19. CATEGORÍA</b> Sitios naturales	<b>5. TIPO Y SUBTIPO</b> <b>TIPO:</b> área protegida <b>SUBTIPO:</b> Reserva privada	
		
<p><i>Figura No 9 El Encanto</i> Realizado por: Antonela Arequipa</p>		
<b>6. UBICACIÓN</b> Pichincha, San miguel de los Bancos ubicado en el km7 via Valle Hermoso- recinto la Florida		
<b>7. ACCESO</b>		
<b>8. Desde</b> Parque central de los Bancos <b>9. Vía, tipo y estado</b> Vía de segundo orden asfaltada <b>10 Medio de acceso</b> carro particular o buses desde Quito-Los Bancos o Santo Domingo- Los Bancos <b>Tiempo</b> 30 a 45 minutos		
<b>12. DESCRIPCIÓN</b>		
Esta reserva cuenta con 140 hectáreas de las cuales 80 son de bosque primario y las 60 de bosque nublado.		
<b>13. ACTIVIDADES TURÍSTICAS/ RECREATIVAS ACTUALES</b>		
<ul style="list-style-type: none"> <li>• Sendero hacia 2 cascadas</li> <li>• Natación</li> <li>• Avistamiento de aves</li> </ul>		
<b>14. HORARIOS</b>	<b>15. PRECIOS</b>	<b>16. PROPIETARIO</b>
		<b>17. PERSONA CONTACTO</b>
<b>18. TIPO DE PÚBLICO</b>		
Semana Nacionales y extranjeros Fin de semana Nacionales y extranjeros Feriados Largos Nacionales y extranjeros Vacaciones		
<b>19. EMPRESAS QUE OPERAN</b>	<b>20 ACTIVIDAD</b>	<b>21 CÓDIGO</b>
<b>22. SERVICIOS</b>		
<ul style="list-style-type: none"> <li>○ Estacionamiento</li> <li>○ Comida</li> <li>○ Alojamiento</li> <li>○ Visitas guiadas</li> <li>○ Talleres</li> <li>○ Rutas auto guiadas</li> <li>○ Señalización para llegar</li> <li>○ Señalización interna</li> <li>○ Limpieza y recogida de basura</li> <li>○ Servicios higiénicos</li> </ul>		

<ul style="list-style-type: none"> <li>○ Seguridad y Manteniendo</li> <li>○ Alquiler de material para realizar actividades</li> <li>○ venta de souvenir, información sobre el recurso</li> <li>○ Folletos</li> <li>○ Teléfono público</li> <li>○ Pago con tarjetas de crédito</li> <li>○ otros</li> </ul>	
<b>23. POSIBLES EFECTOS NEGATIVOS DEL TURISMO A TENER EN CUENTA</b>	
Mala eliminación de residuos por parte de los visitantes	
<b>24. FUENTES DOCUMENTALES E INFORMATIVOS</b>	
Visita de campo	
<b>25. OBSERVACIONES</b>	
<b>26. Realizada Por:</b> Antonela Arequipa	<b>Fecha:</b> 11-05-2015

Fuente: Observación de campo  
Realizada por: Antonela Arequipa



FICHA DE ATRACTIVOS		
<b>1.NOMBRE</b> Santuario de aves Milpe	<b>20. FICHA N</b> <b>010</b>	<b>3.FICHAS ASOCIADAS</b>
<b>21. CATEGORÍA</b> Sitios naturales	<b>5. TIPO Y SUBTIPO</b> <b>TIPO:</b> área protegida <b>SUBTIPO:</b> Reserva privada	
 <p><i>Figura No 10 Santuario de aves Milpe</i> Realizado por: Antonela Arequipa</p>		
<b>6.UBICACIÓN</b> Pichincha, San miguel de los Bancos a 1km de Milpe		
<b>7. ACCESO</b>		
<b>8.Desde</b> Parque central de los Bancos <b>9.Vía, tipo y estado</b> Vía de segundo orden para el desvío la vía es lastrada <b>10 Medio de acceso</b> carro particular <b>Tiempo</b> 30 a 45 minutos		
<b>12. DESCRIPCIÓN</b> Es una propiedad de 62 hectáreas protegidas y administradas por la Fundación Mindo Cloud Forest, protege algunos remanentes importantes de bosque entre una elevación de 1050 a 1150 metros de altura.		
<b>13. ACTIVIDADES TURÍSTICAS/ RECREATIVAS ACTUALES</b> <ul style="list-style-type: none"> <li>• Caminatas por senderos</li> <li>• Avistamiento de aves</li> <li>• Camping</li> </ul>		
<b>14. HORARIOS</b> Todos los días de la semana	<b>15. PRECIOS</b> \$7 por persona	<b>16. PROPIETARIO</b> Fundación Mindo Cloud Forest <b>17. PERSONA CONTACTO</b>
<b>18. TIPO DE PÚBLICO</b> <b>Semana</b> Nacionales y extranjeros <b>Fin de semana</b> Nacionales y extranjeros <b>Feriados Largos</b> Nacionales y extranjeros <b>Vacaciones</b> Nacionales y extranjeros		
<b>19. EMPRESAS QUE OPERAN</b> Restaurante y Hostal del Mirador del Río Blanco.	<b>20 ACTIVIDAD</b> Alojamiento Restaurante Avistamiento de aves	<b>21 CÓDIGO</b>
<b>22. SERVICIOS</b> <ul style="list-style-type: none"> <li>○ Estacionamiento</li> <li>○ Comida</li> <li>○ Alojamiento</li> <li>○ Visitas guiadas</li> <li>○ Talleres</li> <li>○ Rutas auto guiadas</li> </ul>		

<ul style="list-style-type: none"> <li>○ Señalización para llegar</li> <li>○ Señalización interna</li> <li>○ Limpieza y recogida de basura</li> <li>○ Servicios higiénicos</li> <li>○ Seguridad y Manteniendo</li> <li>○ Alquiler de material para realizar actividades</li> <li>○ venta de souvenir, información sobre el recurso</li> <li>○ Folletos</li> <li>○ Teléfono público</li> <li>○ Pago con tarjetas de crédito</li> <li>○ otros</li> </ul>	
<b>23. POSIBLES EFECTOS NEGATIVOS DEL TURISMO A TENER EN CUENTA</b>	
<b>24. FUENTES DOCUMENTALES E INFORMATIVOS</b>	
Visita de campo	
<b>25. OBSERVACIONES</b>	
<b>26. Realizada Por:</b> Antonela Arequipa	<b>Fecha:</b> 11-05-2015

Fuente: Observación de campo  
Realizada por: Antonela Arequipa

FICHA DE ATRACTIVOS		
<b>1.NOMBRE</b> Recinto 23 de junio Refugio del pájaro toro	<b>22. FICHA N</b> <b>011</b>	<b>3.FICHAS ASOCIADAS</b>
<b>23. CATEGORÍA</b> Sitios naturales	<b>5. TIPO Y SUBTIPO</b> <b>TIPO:</b> área protegida <b>SUBTIPO:</b> Bosque protector	
 <p><i>Figura No 11</i> Refugio del pájaro toro Realizado por: Antonela Arequipa</p>		
<b>6.UBICACIÓN</b> Pichincha, San miguel de los Bancos a 8km de la ciudad		
<b>7. ACCESO</b> <b>8.Desde</b> San Miguel de los Bancos <b>9.Vía, tipo y estado</b> Vía de segundo orden para el desvío hacia Rio Blanco <b>10 Medio de acceso</b> carro particular <b>Tiempo</b> 30 minutos		
<b>12. DESCRIPCIÓN</b> 23 de junio está conformado por personas que llegaron hace 30 años del sur de Ecuador y actualmente desarrollan esta actividad gracias al apoyo de Pulumahua Hostal. Aquí se observa principalmente al pájaro toro, endémico del corredor del Chocó.		
<b>13. ACTIVIDADES TURÍSTICAS/ RECREATIVAS ACTUALES</b> <ul style="list-style-type: none"> <li>• Avistamiento de aves</li> <li>• Camping</li> <li>• Cabalgatas</li> <li>• Ciclismo</li> <li>• Finca orgánica</li> <li>• Senderismo</li> </ul>		
<b>14. HORARIOS</b>  Todos los días de la semana	<b>15. PRECIOS</b>	<b>16. PROPIETARIO</b> Pulumahua Hostal <b>17. PERSONA CONTACTO</b> Luis Ajilla
<b>18. TIPO DE PÚBLICO</b> <b>Semana</b> Nacionales y extranjeros <b>Fin de semana</b> Nacionales y extranjeros <b>Feriados Largos</b> Nacionales y extranjeros <b>Vacaciones</b> Nacionales y extranjeros		
<b>19. EMPRESAS QUE OPERAN</b>	<b>20 ACTIVIDAD</b>	<b>21 CÓDIGO</b>
<b>22. SERVICIOS</b> <ul style="list-style-type: none"> <li>○ Estacionamiento</li> <li>○ Comida</li> <li>○ Alojamiento</li> <li>○ Visitas guiadas</li> <li>○ Talleres</li> <li>○ Rutas auto guiadas</li> <li>○ Señalización para llegar</li> <li>○ Señalización interna</li> <li>○ Limpieza y recogida de basura</li> </ul>		

<ul style="list-style-type: none"> <li>○ <b>Servicios higiénicos</b></li> <li>○ <b>Seguridad y Manteniendo</b></li> <li>○ <b>Alquiler de material para realizar actividades</b></li> <li>○ <b>venta de souvenir, información sobre el recurso</b></li> <li>○ <b>Folletos</b></li> <li>○ <b>Teléfono público</b></li> <li>○ <b>Pago con tarjetas de crédito</b></li> <li>○ <b>otros</b></li> </ul>	
<b>23. POSIBLES EFECTOS NEGATIVOS DEL TURISMO A TENER EN CUENTA</b>	
Destrucción del hábitat de las aves para construcción de más senderos y viviendas	
<b>24. FUENTES DOCUMENTALES E INFORMATIVOS</b>	
Visita de campo	
<b>25. OBSERVACIONES</b>	
<b>26. Realizada Por:</b> Antonela Arequipa	<b>Fecha:</b> 11-05-2015

Fuente: Observación de campo  
Realizada por: Antonela Arequipa

## 2.1.2 Inventario de Atractivos Culturales

FICHA DE ATRACTIVOS		
<b>1. NOMBRE</b> Fiestas de cantonización	<b>24. FICHA N</b> 001	<b>3. FICHAS ASOCIADAS</b>
<b>25. CATEGORÍA</b> Acontecimientos programados	<b>5. TIPO Y SUBTIPO</b> <b>TIPO:</b> Artístico <b>SUBTIPO:</b> Fiestas populares	
 <p><i>Figura No 12 Fiestas de cantonización</i> Realizado por: Antonela Arequipa</p>		
<b>6. UBICACIÓN</b> calles principales San Miguel de los Bancos: 17 de julio y la calle 6 de diciembre		
<b>7. ACCESO</b>		
<b>8. Desde</b> Parque central de los Bancos <b>9. Vía, tipo y estado</b> Vía de segundo orden asfaltada <b>10 Medio de acceso</b> carro particular o buses desde Quito-Los Bancos o Santo Domingo- Los Bancos <b>Tiempo</b> 2 horas		
<b>12. DESCRIPCIÓN</b> Aunque la cantonización fue un 14 de febrero, las fiestas se celebran el 17 de julio con gran colorido y mucha diversión por parte de los habitantes del cantón.		
<b>13. ACTIVIDADES TURÍSTICAS/ RECREATIVAS ACTUALES</b> <ul style="list-style-type: none"> <li>• Pregón</li> <li>• Desfiles</li> <li>• Corridas de toros</li> <li>• Expo ferias</li> <li>• Eventos deportivos</li> </ul>		
<b>14. HORARIOS</b>	<b>15. PRECIOS</b>	<b>16. PROPIETARIO</b>
		<b>17. PERSONA CONTACTO</b>
<b>18. TIPO DE PÚBLICO</b> <b>Semana</b> Nacionales y extranjeros <b>Fin de semana</b> Nacionales y extranjeros <b>Feriatos Largos</b> Nacionales y extranjeros <b>Vacaciones</b> Nacionales y extranjeros		
<b>19. EMPRESAS QUE OPERAN</b>	<b>20 ACTIVIDAD</b>	<b>21 CÓDIGO</b>
<b>22. SERVICIOS</b> <ul style="list-style-type: none"> <li>○ Estacionamiento</li> <li>○ Comida</li> </ul>		

<ul style="list-style-type: none"> <li>○ Alojamiento</li> <li>○ Visitas guiadas</li> <li>○ Talleres</li> <li>○ Rutas auto guiadas</li> <li>○ Señalización para llegar</li> <li>○ Señalización interna</li> <li>○ Limpieza y recogida de basura</li> <li>○ Servicios higiénicos</li> <li>○ Seguridad y Manteniendo</li> <li>○ Alquiler de material para realizar actividades</li> <li>○ venta de souvenir, información sobre el recurso</li> <li>○ Folletos</li> <li>○ Teléfono público</li> <li>○ Pago con tarjetas de crédito</li> <li>○ otros</li> </ul>	
<p><b>23. POSIBLES EFECTOS NEGATIVOS DEL TURISMO A TENER EN CUENTA</b> Mala eliminación de residuos por parte de los visitantes</p>	
<p><b>24. FUENTES DOCUMENTALES E INFORMATIVOS</b> Visita de campo</p>	
<p><b>25. OBSERVACIONES</b> En muchos desfiles se puede observar que después de que pasan las alegorías, las calles quedan muy sucias.</p>	
<p><b>26. Realizada Por:</b> Antonela Arequipa</p>	<p><b>Fecha:</b> 11-05-2015</p>

Fuente: Observación de campo  
Realizada por: Antonela Arequipa

## 2.2 Jerarquización de Atractivos

Tabla N° 2 Jerarquización atractivo Rio Mulaute

<u>VARIABLE</u>	<u>FACTOR</u>	<u>PUNTOS MÁXIMOS</u>
<u>CALIDAD</u>	VALOR INTRÍNSECO	10
	VALOR EXTRÍNSECO	10
	ENTORNO	2
	ESTADO DE CONSERVACIÓN	7
<u>APOYO</u>	ACCESO	8
	SERVICIOS	4
	ASOCIACIÓN CON OTROS	2
	ATRATIVOS	
<u>SIGNIFICADO</u>	LOCAL	1
	PROVINCIAL	2
	NACIONAL	2
	INTERNACIONAL	1
	<u>TOTAL</u>	49
	<u>JERARQUÍA</u>	II

Fuente: Observación de campo  
Realizado por: Antonela Arequipa

Tabla N° 3 Jerarquización atractivo Reserva de monos Arishinga

<u>VARIABLE</u>	<u>FACTOR</u>	<u>PUNTOS MÁXIMOS</u>
<u>CALIDAD</u>	VALOR INTRÍNSECO	11
	VALOR EXTRÍNSECO	8
	ENTORNO	6
	ESTADO DE CONSERVACIÓN	7
<u>APOYO</u>	ACCESO	4
	SERVICIOS	2
	ASOCIACIÓN CON OTROS	2
	ATRATIVOS	
<u>SIGNIFICADO</u>	LOCAL	2
	PROVINCIAL	2
	NACIONAL	3
	INTERNACIONAL	1
	<u>TOTAL</u>	48
	<u>JERARQUÍA</u>	II

Fuente: Observación de campo  
Realizado por: Antonela Arequipa



Tabla N° 4 Jerarquización atractivo Cascada de Milpe

<u>VARIABLE</u>	<u>FACTOR</u>	<u>PUNTOS MÁXIMOS</u>
<u>CALIDAD</u>	VALOR INTRÍNSECO	7
	VALOR EXTRÍNSECO	6
	ENTORNO	7
	ESTADO DE CONSERVACIÓN	5
<u>APOYO</u>	ACCESO	6
	SERVICIOS	5
	ASOCIACIÓN CON OTROS	3
	ATRATIVOS	
<u>SIGNIFICADO</u>	LOCAL	1
	PROVINCIAL	2
	NACIONAL	2
	INTERNACIONAL	1
	<u>TOTAL</u>	45
	<u>JERARQUÍA</u>	II

Fuente: Observación de campo  
Realizado por: Antonela Arequipa

Tabla N° 5 Jerarquización atractivo Cascada del amor

<u>VARIABLE</u>	<u>FACTOR</u>	<u>PUNTOS MÁXIMOS</u>
<u>CALIDAD</u>	VALOR INTRÍNSECO	9
	VALOR EXTRÍNSECO	6
	ENTORNO	7
	ESTADO DE CONSERVACIÓN	5
<u>APOYO</u>	ACCESO	6
	SERVICIOS	5
	ASOCIACIÓN CON OTROS	3
	ATRATIVOS	
<u>SIGNIFICADO</u>	LOCAL	1
	PROVINCIAL	2
	NACIONAL	2
	INTERNACIONAL	1
	<u>TOTAL</u>	47
	<u>JERARQUÍA</u>	II

Fuente: Observación de campo  
 Realizado por: Antonela Arequipa

**Tabla N° 6 Jerarquización atractivo Cascada Tatalá**

<u>VARIABLE</u>	<u>FACTOR</u>	<u>PUNTOS MÁXIMOS</u>
<u>CALIDAD</u>	VALOR INTRÍNSECO	10
	VALOR EXTRÍNSECO	8
	ENTORNO	7
	ESTADO DE CONSERVACIÓN	7
<u>APOYO</u>	ACCESO	2
	SERVICIOS	3
	ASOCIACIÓN CON OTROS	2
	ATRATIVOS	
<u>SIGNIFICADO</u>	LOCAL	2
	PROVINCIAL	1
	NACIONAL	2
	INTERNACIONAL	1
	<u>TOTAL</u>	<b>48</b>
	<u>JERARQUÍA</u>	<b>II</b>

Fuente: Observación de campo  
 Realizado por: Antonela Arequipa

**Tabla N°7 Jerarquización atractivo Hostería y jardín botánico Sapos y Ranas**

<u>VARIABLE</u>	<u>FACTOR</u>	<u>PUNTOS MÁXIMOS</u>
<u>CALIDAD</u>	VALOR INTRÍNSECO	6
	VALOR EXTRÍNSECO	4
	ENTORNO	5
	ESTADO DE CONSERVACIÓN	7
<u>APOYO</u>	ACCESO	8
	SERVICIOS	6
	ASOCIACIÓN CON OTROS	2
	ATRATIVOS	
<u>SIGNIFICADO</u>	LOCAL	2
	PROVINCIAL	2
	NACIONAL	3
	INTERNACIONAL	1
	<u>TOTAL</u>	<b>46</b>
	<u>JERARQUÍA</u>	<b>II</b>

Fuente: Observación de campo  
 Realizado por: Antonela Arequipa

Tabla N°8 Jerarquización atractivo Tangara Lodge

<u>VARIABLE</u>	<u>FACTOR</u>	<u>PUNTOS MÁXIMOS</u>
<u>CALIDAD</u>	VALOR INTRÍNSECO	6
	VALOR EXTRÍNSECO	6
	ENTORNO	6
	ESTADO DE CONSERVACIÓN	5
<u>APOYO</u>	ACCESO	9
	SERVICIOS	7
	ASOCIACIÓN CON OTROS	3
	ATRATIVOS	
<u>SIGNIFICADO</u>	LOCAL	1
	PROVINCIAL	2
	NACIONAL	3
	INTERNACIONAL	1
	<u>TOTAL</u>	<b>49</b>
	<u>JERARQUÍA</u>	<b>II</b>

Fuente: Observación de campo  
 Realizado por: Antonela Arequipa

Tabla N°9 Jerarquización atractivo Orquideario Paraíso escondido

<u>VARIABLE</u>	<u>FACTOR</u>	<u>PUNTOS MÁXIMOS</u>
<u>CALIDAD</u>	VALOR INTRÍNSECO	8
	VALOR EXTRÍNSECO	6
	ENTORNO	6
	ESTADO DE CONSERVACIÓN	7
<u>APOYO</u>	ACCESO	9
	SERVICIOS	4
	ASOCIACIÓN CON OTROS	2
	ATRATIVOS	
<u>SIGNIFICADO</u>	LOCAL	1
	PROVINCIAL	2
	NACIONAL	3
	INTERNACIONAL	1
	<u>TOTAL</u>	<b>49</b>
	<u>JERARQUÍA</u>	<b>II</b>

Fuente: Observación de campo  
Realizado por: Antonela Arequipa

**Tabla N° 10 Jerarquización atractivo El Encanto**

<u>VARIABLE</u>	<u>FACTOR</u>	<u>PUNTOS MÁXIMOS</u>
<u>CALIDAD</u>	VALOR INTRÍNSECO	7
	VALOR EXTRÍNSECO	6
	ENTORNO	7
	ESTADO DE CONSERVACIÓN	6
<u>APOYO</u>	ACCESO	6
	SERVICIOS	7
	ASOCIACIÓN CON OTROS	2
	ATRATIVOS	
<u>SIGNIFICADO</u>	LOCAL	2
	PROVINCIAL	2
	NACIONAL	2
	INTERNACIONAL	1
	<u>TOTAL</u>	<b>49</b>
	<u>JERARQUÍA</u>	<b>II</b>

Fuente: Observación de campo  
 Realizado por: Antonela Arequipa

Tabla N° 11 Jerarquización atractivo de Santuario de aves Milpe

<u>VARIABLE</u>	<u>FACTOR</u>	<u>PUNTOS MÁXIMOS</u>
<u>CALIDAD</u>	VALOR INTRÍNSECO	7
	VALOR EXTRÍNSECO	7
	ENTORNO	7
	ESTADO DE CONSERVACIÓN	6
<u>APOYO</u>	ACCESO	6
	SERVICIOS	6
	ASOCIACIÓN CON OTROS	2
	ATRATIVOS	
<u>SIGNIFICADO</u>	LOCAL	2
	PROVINCIAL	2
	NACIONAL	2
	INTERNACIONAL	1
	<u>TOTAL</u>	<b>48</b>
	<u>JERARQUÍA</u>	<b>II</b>

Fuente: Observación de campo  
 Realizado por: Antonela Arequipa



Tabla N° 12 Jerarquización atractivo Recinto 23 de junio- Refugio del pájaro toro

<u>VARIABLE</u>	<u>FACTOR</u>	<u>PUNTOS MÁXIMOS</u>
<u>CALIDAD</u>	VALOR INTRÍNSECO	7
	VALOR EXTRÍNSECO	9
	ENTORNO	5
	ESTADO DE CONSERVACIÓN	8
<u>APOYO</u>	ACCESO	7
	SERVICIOS	5
	ASOCIACIÓN CON OTROS	2
	ATRATIVOS	
<u>SIGNIFICADO</u>	LOCAL	2
	PROVINCIAL	1
	NACIONAL	1
	INTERNACIONAL	1
	<u>TOTAL</u>	<b>48</b>
	<u>JERARQUÍA</u>	<b>II</b>

Fuente: Observación de campo  
 Realizado por: Antonela Arequipa

### 2.3 Ficha de resumen de Inventarios de Atractivos Turísticos

Tabla N° 13 Jerarquización del total de los atractivos de la parroquia San Miguel de los Bancos

	CALIDAD			APOYO				SIGNIFICADO				TOTAL	JERARQUIA
	Intrínseco	Extrínseco	Entorno	Estado de conservación	Acceso	Servicio	Asociación con otro atractivo	Local	Provincial	Nacional	Internacional		
Valores	Max 15	Max15	Max10	Max 10	Max 10	Max10	Max 5	Max 2	Max 4	Max 7	Max 12		
Rio Mulaute	10	10	2	7	8	4	2	1	2	2	1	49	II
Reserva de monos y aves Arishinga	11	8	6	7	4	2	2	2	2	3	1	48	II
Cascada de Milpe	7	6	7	5	6	5	3	1	2	2	1	45	II
Cascada del Amor	9	6	7	5	6	5	3	1	2	2	1	47	II
Cascada Tatalà	10	8	7	7	2	3	2	2	1	2	1	45	II
Hostería y Jardín Botánico Sapos y ranas	6	4	5	7	8	6	2	2	2	3	1	46	II
Tangara Lodge	6	6	6	5	9	7	3	1	2	3	1	49	II

Orquideario Paraíso Escondido	8	6	6	7	9	4	2	1	2	3	1	49	II
El Encanto	7	6	7	6	6	7	2	2	2	2	1	48	II
Santuario de Aves Milpe	7	7	7	6	6	6	2	2	2	2	1	48	II
Recinto 23 de junio	7	9	5	8	7	5	2	2	1	1	1	48	II

Fuente: Observación de campo  
Realizado por: Antonela Arequipa

## 2.4 Análisis FODA

Tabla N°14 Análisis FODA

<p style="text-align: center;"><b>FORTALEZAS</b></p> <ul style="list-style-type: none"><li>• Los habitantes trabajan e impulsan el desarrollo de la parroquia social y económicamente.</li><li>• Es atravesada por la vía principal del Ecuador: Calacalí- La Independencia</li><li>• Existen proyectos del GAD para el mantenimiento y mejora de las vías</li><li>• Existe gran cantidad de transportes públicos y cooperativas privadas a la zona</li><li>• La parroquia cuenta con algunos letrados que servirán para colocar los nuevos diseños de señalética.</li><li>• Los atractivos cuentan con la jerarquía necesaria para incentivar visitas.</li></ul>	<p style="text-align: center;"><b>OPORTUNIDADES</b></p> <ul style="list-style-type: none"><li>• Interés extranjero en estudiar, visitar y construir campamentos científicos para la observación de aves</li><li>• Construcción de rutas turísticas que no son dañinas con el medio ambiente</li><li>• Nuevas leyes para beneficio de la naturaleza</li><li>• Despuntar como nuevo destino turístico del noroccidente de Pichincha</li><li>• Aumentar el nivel de jerarquías obteniendo atención extranjera netamente turística</li><li>• Ser conocida por la buena imagen turística y planes que promueven los habitantes</li></ul>
<p style="text-align: center;"><b>DEBILIDADES</b></p> <ul style="list-style-type: none"><li>• Mal estado de las vías internas y de puentes</li><li>• Mal manejo de desechos producidos por los habitantes y por la ganadería.</li><li>• No contar con la promoción turística necesaria aún más estando ubicada cerca de Mindo</li><li>• Inseguridad vial causada por las constantes lluvias de la zona</li><li>• Incumplimiento de los planes y obras ofrecidas por el GAD.</li></ul>	<p style="text-align: center;"><b>AMENAZAS</b></p> <ul style="list-style-type: none"><li>• Derrumbes causados por las precipitaciones fluviales.</li><li>• Desbordamiento de los ríos considerados como atractivos turísticos</li><li>• Árboles caídos que causen el bloqueo de rutas turísticas.</li></ul>

Fuente: Observación de campo  
Realizado por: Antonela Arequipa

## **CAPÍTULO 3 SEÑALÉTICA TURÍSTICA**

### **3.1 Definiciones básicas**

El origen de la señalética se remonta también al inicio del uso de la inteligencia humana al desear una manera de verse orientado en algunas situaciones por el camino de otras personas, así empiezan a crearse símbolos que serán entendidos de una manera universal al tener el mismo significado. (Gonzales, 2005)

#### **3.1.1 Diferencia entre señalización y señalética**

**SEÑALIZACIÓN.-** Se puede definir como toda comunicación vial INTERNACIONAL que busca la unificación global de caminos, rutas, aeropuertos, terminales, entre otros. El emisor es anónimo y no influye en la imagen del entorno. (CONGOPE & ESPOCH, 2013)

**SEÑALÉTICA.-** el emisor es una institución pública, provincial, municipal o corporación privada, el emisor se incluye en los mensajes y busca generar nuevas soluciones en entornos de tiempo y espacio dentro de ramas circulatorias viales, urbanas y rurales. (CONGOPE & ESPOCH, 2013)

### **3.2 Señalética Turística**

La señalética se refiere a los carteles, señales o marcas necesarias para orientar al usuario durante su recorrido por el sendero, pudiendo además entregar información acerca de elementos atractivos o destacables, sobre la duración del recorrido, altitud (msnm), distancia a puntos de interés o descripción de flora y fauna. (Tacón, A. y Formani, C. 2004 pag.143,144).

- La señalética aumenta el valor de los atractivos ya que al mostrar el nombre e imagen del sitio, los turistas se interesan por lo que les están anunciando.
- Es un elemento visual y algunas veces auditivo que con una sola imagen o sonido ayuda a entender al visitante lo que está observando.
- Ayuda al turista a sentir seguridad del lugar que está visitando ya que lo ubica en un sitio geográfico determinado.
- Permite al visitante conocer puntos turísticos que se han fomentado a partir de su última visita.
- Aumenta la visita e ingresos económicos a los sitios turísticos alejados y de poco conocimiento.

Teniendo en cuenta las diferentes capacidades de las personas y para su fácil comprensión se usan algunos elementos que son: íconos, flechas, pictogramas

- **ÍCONO.-** signo similar a lo que está representando
- **LAS FLECHAS.-** Muestran la dirección correcta por la que se debe continuar recorriendo el atractivo, es importante colocarlas cerca del texto
- **LOS PICTOGRAMAS.-** son signos fáciles de entender que representan lo que se quiere hacer entender a los demás.

### **3.2.1 Pictogramas Atractivos Naturales**

Se reconoce como atractivo natural los tipos de montañas, planicies, desiertos, ambientes lacustres, ríos, bosques, aguas subterráneas, fenómenos geológicos, costas o litorales, ambientes marinos, tierras insulares, sistemas de áreas

protegidas, entre otros. En este atractivo no se evidencia una intervención humana o si la hay no es predominante. (MINTUR, 2015). Ver anexo 1

### **3.2.2 Pictogramas Atractivos Culturales**

Representa el conjunto de sitios y manifestaciones que se consideran de valor o aporte de una comunidad determinada y que permite al visitante conocer parte de los sucesos ocurridos en una región o país, reflejadas en obras de arquitectura, zonas históricas, sitios arqueológicos, iglesias, conventos, colecciones particulares, grupos étnicos, manifestaciones religiosas, artesanía, ferias y mercados, shamanismo, explotaciones mineras, centros científicos y técnicos, etc.(Ver anexo 2)

### **3.2.3 Pictogramas Actividades Turísticas**

Representan las actividades turísticas que se producen por la relación oferta/demanda de bienes y servicios implantados por personas naturales o jurídicas que se dediquen de modo profesional a la prestación de servicios turísticos con fines a satisfacer necesidades del visitante-turista.(Ver anexo 3)

### **3.2.4 Pictogramas de Servicio de Apoyo**

Son aquellas que indican a los visitantes turistas la ubicación de servicios públicos o privados sea de salud, de comunicaciones y varios. Las dimensiones en los pictogramas dependerán de la distancia a la que los usuarios se encuentren de la señal, el tamaño recomendado es de 600 x 600 mm.(Ver anexo 4)

### **3.2.5 Pictogramas de Restricción**

Representan la prohibición de realizar determinada actividad de manera temporal o definitiva de acuerdo a la necesidad o circunstancia. Las dimensiones en los

pictogramas dependerán de la distancia a la que los usuarios se encuentren de la señal, el tamaño recomendado es de 600 x 600 mm. Ver anexo 5

### **3.3 Colores**

Dependiendo del tipo de señal, los colores que se utilizarán son verde (Informativas de destinos), azul (Informativas de servicios, actividades turísticas, apoyo a servicios turísticos), café (Pictogramas de atractivos naturales y culturales); con orla y letras blancas. Para el caso de señales turísticas o de servicios que restringen una actividad, se utilizará un círculo con una diagonal roja en el pictograma.

### **3.4 Ubicación**

Estos elementos se colocarán a lo largo de la vía, en lugares que garanticen buena visibilidad y no confundan al visitante o turista. Un avance de indicación de un atractivo, servicio o destino turístico debe normalmente darse, colocando una señal de aproximación o ejecutiva de destino sobre el lado derecho de la vía, no menos de 300m antes del mismo, indicando la proximidad al sitio de interés turístico.

### **3.5 Señalización para el turista**

Instrumentos específicos de circulación, pueden ser rectangulares o flechas, se las llama también ejecutivas de destino. “Señalización para el turista”. Miden 2,40 m x 0,60 m para los dos modelos que se presentan. Pueden ser rectangulares o troqueladas con forma de la flecha en el sentido que indica, en el segundo caso llevará un sólo pictograma al extremo contrario, a esta señal se la denomina “Ejecutiva”. (Ver anexo 6)



## TERCERA PARTE METODOLOGÍA

### 3.1 Tipo y diseño de Investigación

Para el presente plan de grado se utilizará el tipo de investigación descriptiva, ya que, se analizará como variable independiente la falta de señalización turística que es el problema central y la variable dependiente que es la causa de mayor relevancia es decir la falta de conocimiento de los recursos turísticos de la parroquia.

Se utilizará un diseño de investigación cuantitativa – cualitativa debido a la utilización de métodos y técnicas como la encuesta y la entrevista. Los resultados serán procesados mediante análisis de porcentajes.

### 3.2 Universo y Muestra.

La población que será objeto de investigación serán el número de 13.731 mil habitantes de la parroquia San Miguel de los Bancos que corresponden a los datos estadísticos según el (INEC, 2011), con lo cual constituye el universo de la población.

Para el cálculo de la muestra se considera al total de habitantes que representan al universo; para aquello se utiliza la siguiente fórmula:

MUESTRA

$$N = \frac{N * P * Q}{(N - 1) \left(\frac{E}{K}\right)^2 + P * Q}$$

n: Muestra

N: población o universo = 13.731 mil habitantes

p: probabilidad positiva = 0.50

q: probabilidad negativa = 0.50

E: error = 0.05

k: confiabilidad = 2

$$N = \frac{13731 * 0.50 * 0.50}{(13731 - 1)\left(\frac{0.05}{2}\right)^2 + 0.50 * 0.50}$$

$$N = \frac{13731 * 0.25}{(13731)\left(\frac{0.0025}{4}\right) + 0.25}$$

$$N = \frac{13731 * 0.25}{13730 * 0.000625 + 0.25}$$

$$N = \frac{3432.75}{8.58125 + 0.25}$$

$$N = \frac{3432.75}{8.83125}$$

$$N=388.7$$

$$N=389$$

Después de haber aplicado la fórmula dio como resultado realizar 389 encuestas para los habitantes, sin embargo para el avance del trabajo de titulación se establece que antes de la aplicación de la encuesta definitiva se realizará una encuesta piloto a 10 personas, para medir el grado de efectividad de las preguntas y su posterior resultado frente a la investigación planteada.

### **3.3 Instrumentos Recolección de datos.**

Para el desarrollo del trabajo de investigación se utilizarán los siguientes instrumentos:

Encuesta; Se realizará una encuesta que consta de 10 ítems de preguntas dicotómicas que 5 están relacionadas con la variable independiente y 5 con la variable dependiente. (Ver apéndice A)

Entrevista estructurada; Se realizará una entrevista que consta de 10 preguntas que 5 están relacionadas con la variable independiente y 5 con la variable dependiente (ver apéndice B)

Fichas de Inventario Turístico: También se utilizaran fichas de inventario turístico autorizadas por el Ministerio de Turismo. Ver anexo 7

### **3.4 Descripción del trabajo de campo**

Para el desarrollo del trabajo de campo se ha establecido una planificación en base a los instrumentos anteriormente citados.

Encuesta; con preferencia se desarrollará los fines de semana porque es cuando hay mayor afluencia de personas en todo el Cantón San Miguel de los Bancos.

Entrevista; se aplicara a la Ing. Sulema Pizarro Cando, Alcaldesa del cantón San Miguel de los Bancos

Fichas del MINTUR.- se realizara cualquier día de la semana en los atractivos de la parroquia, en cuanto a fiestas, tradiciones y costumbres se realizara una visita en las fechas indicadas.

Fichas de observación.- se desarrollaran en el mes de marzo ya que es el mes provisto por el cronograma para la finalización del plan de grado y presentación de trabajo de tesis.

### **3.5 Procesamiento y análisis.**

Una vez realizadas las encuestas y obtenidos los resultados se procederá a tabular dicha información por medio de la aplicación de Microsoft Excel, realizando tablas, cálculos para analizar los datos por medio de índices porcentuales y promedios para una mejor comprensión.

## CUARTA PARTE–PRESENTACION DE RESULTADOS

### 4.1 Presentación gráfica de resultados

**Tabla N°15 Género de los encuestados**

GÉNERO		
Datos	Encuestados	Porcentaje
FEMENINO	205	47%
MASCULINO	184	53%
TOTAL	389	100%

*Fuente:* Investigación de campo  
*Elaborado por:* Antonela Arequipa

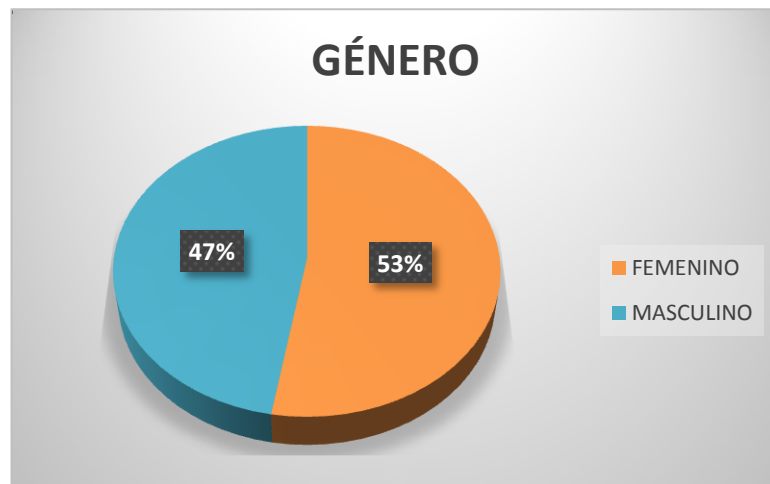

*Figura No 13* Género de los encuestados  
*Fuente:* Tabla N° 15  
*Realizado por:* Antonela Arequipa

**Interpretación.-** del universo que se aplicó la encuesta se determina que un 47% corresponde a personas de género femenino, seguido que el 53% corresponde a personas de género masculino

**Tabla N°16 Rangos de edad de los encuestados**

RANGO DE EDAD		
Datos	Encuestados	Porcentaje
18-29	115	30%
30-39	168	43%
40-59	104	27%
60 o mas	2	0%
Total	389	100%

Fuente: Investigación de campo  
Elaborado por: Antonela Arequipa



Figura No 14 Edad de los encuestados  
Fuente: Tabla N°16  
Realizado por: Antonela Arequipa

**Interpretación.-** Del universo al que se aplicó la encuesta se determina que el 43% corresponde a personas entre 30-39 años, seguido del 30% corresponde a un rango de 18-29 años, seguido del 27% corresponde a un rango de 40-59 años, seguido de un 0% que corresponde a 2 personas de 60 o más años.

**Tabla N°17 Nivel de instrucción de los encuestados**

NIVEL DE INSTRUCCION		
Datos	Encuestados	Porcentaje
PRIMARIA	127	33%
SECUNDARIA	244	63%
SUPERIOR	18	4%
POSTGRADO	0	0%
TOTAL	289	100%

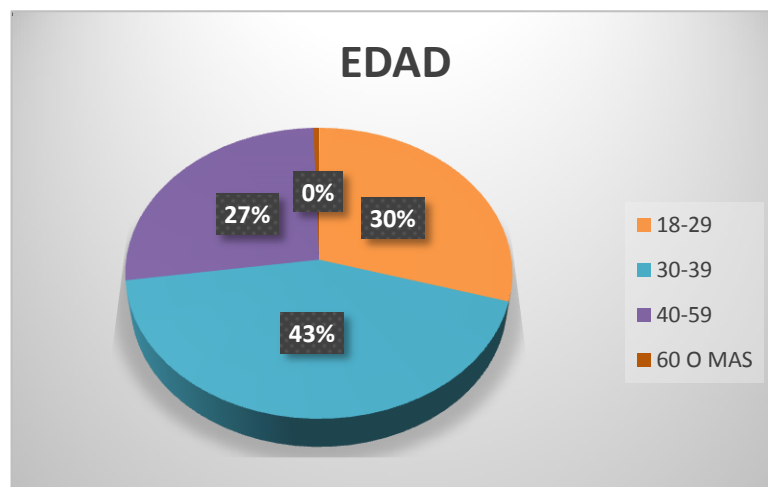
Fuente: Investigación de campo  
Elaborado por: Antonela Arequipa



Figura No 15 Nivel de instrucción de los encuestados  
Fuente: Tabla N° 17  
Realizado por: Antonela Arequipa

**Interpretación.-** del universo que se aplicó la encuesta se determina que un 63% de las personas tuvieron un nivel de instrucción secundaria. Seguido que un 33% instrucción primaria, seguido de 18 personas un 4% corresponde a instrucción superior.

## Pregunta 1

### Nació en la parroquia San Miguel de los Bancos?

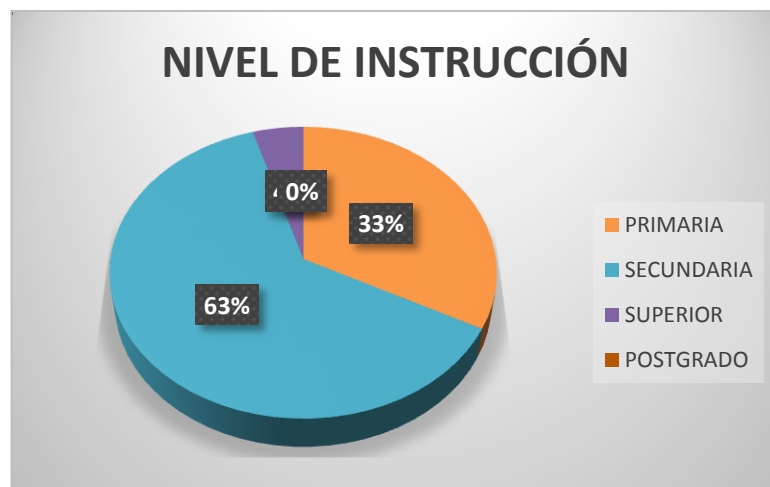
Tabla N°18 Originario de la Parroquia

Respuesta	N encuestados	Porcentaje
SI	367	94%
NO	22	6%
<b>TOTAL</b>	<b>389</b>	<b>100%</b>

Fuente: Investigación de campo  
Elaborado por: Antonela Arequipa



Figura No 16 Originario de la parroquia  
Fuente: Tabla N° 18  
Realizado por: Antonela Arequipa

**Interpretación:** Según el gráfico estadístico se puede apreciar que las personas que fueron encuestadas son originarias de la parroquia San Miguel de los Bancos con el 94% y de menor escala tenemos al 6% de la población que no son nativos de la parroquia.

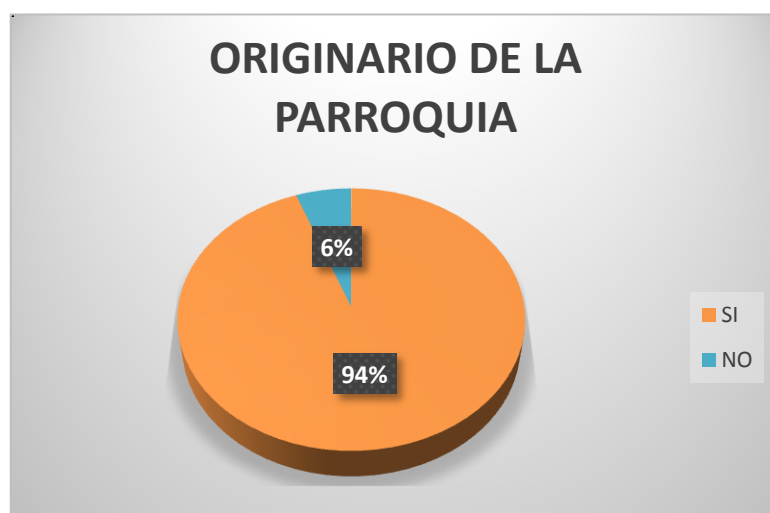

## Pregunta 2

### 2. Conoce algún plan o diseño de señalética turística de la parroquia?

Tabla N°19 Plan de señalética turística de la Parroquia

Respuesta	N encuestados	Porcentaje
SI	31	8%
NO	358	92%
<b>TOTAL</b>	<b>389</b>	<b>100%</b>

Fuente: Investigación de campo  
Elaborado por: Antonela Arequipa



Figura No 17 Plan de señalética turística de la parroquia  
Fuente: Tabla N° 19  
Realizado por: Antonela Arequipa

**Interpretación:** Del total de los encuestados el 92% respondió que no conoce acerca de algún plan de señalética turística en la parroquia, mientras la gran minoría de 8% respondió que SI conoce el plan.

### Pregunta 3

¿Piensa que los turistas tienen fácil acceso a la parroquia?

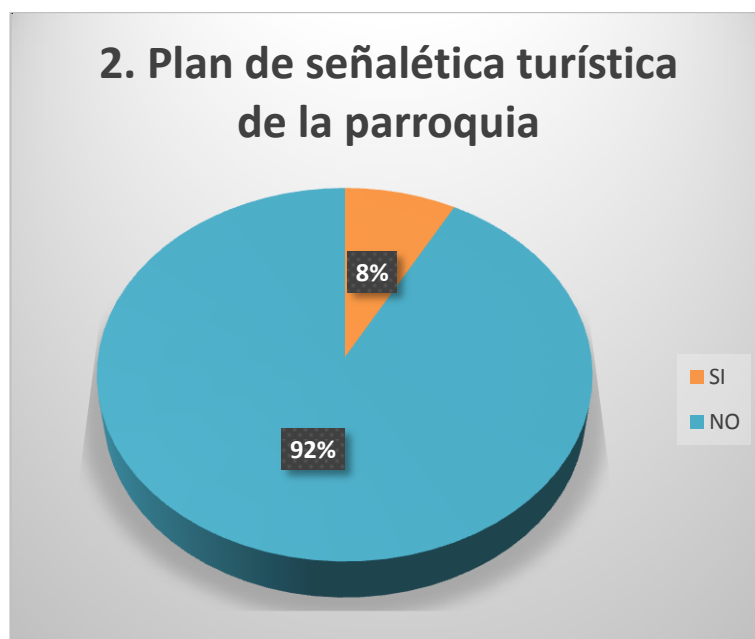
Tabla N°201 Acceso a la parroquia

Respuesta	N encuestados	Porcentaje
Si	109	28%
No	280	72%
<b>TOTAL</b>	<b>389</b>	<b>100%</b>

Fuente: Investigación de campo

Elaborado por: Antonela Arequipa



Figura No 18 Acceso a la parroquia

Fuente: Tabla N° 20

Elaborado por: Antonela Arequipa

**Interpretación:** La figura muestra que el 72% de encuestados respondió lastimosamente que no pueden acceder fácilmente a la parroquia para desarrollar las actividades turísticas, mientras el 28% restante respondió que SI es posible acceder con facilidad a la parroquia.

#### Pregunta 4

¿Considera necesario implementar y/o renovar la señalética turística?

Tabla N°21 Necesidad de señalética turística

Respuesta	N encuestados	Porcentaje
SI	380	98%
NO	9	2%
<b>TOTAL</b>	<b>389</b>	<b>100%</b>

Fuente: Investigación de campo

Elaborado por: Antonela Arequipa



Figura No 19: Necesidad de señalética turística

Fuente: Tabla N° 21

Realizado por: Antonela Arequipa

**Interpretación:** Del 100% de encuestados el 98% respondió que SI es necesario implementar o renovar la señalética turística, el 2% que resta dijo que no es necesario, hay que tener en cuenta que las 2 encuestas con respuesta negativas corresponden a personas no residentes en la parroquia.

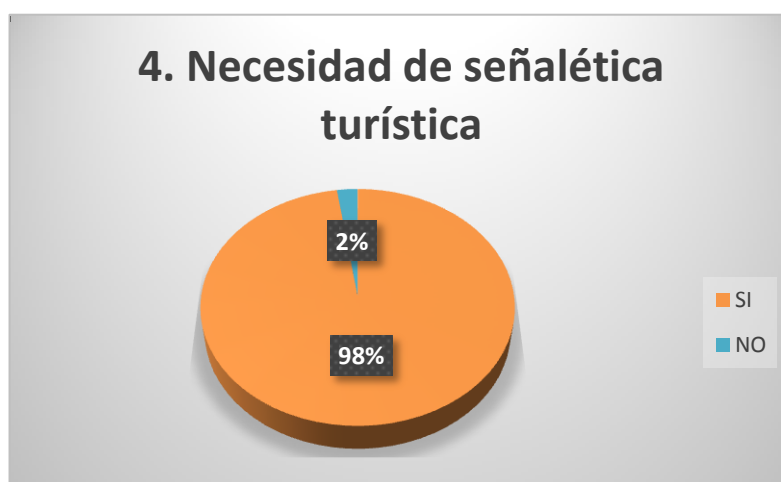
## Pregunta 5

¿Considera que la parroquia tiene el suficiente potencial turístico para despuntar ante los sitios aledaños?

Tabla N°22 Potencial turístico de la Parroquia

Respuesta	N encuestados	Porcentaje
SI	385	99%
NO	4	1%
<b>TOTAL</b>	389	100%

Fuente: Investigación de campo

Elaborado por: Antonela Arequipa



Figura No 20 Potencial turístico de la Parroquia

Fuente: Tabla N° 22

Realizado por: Antonela Arequipa

**Interpretación:** Según la gráfica podemos observar que casi el total de encuestados correspondiente al 98% piensan que parroquia si tiene el potencial turístico suficiente para despuntar como atractivo ante sitios aledaños principalmente al hablar de Mindo, tan solo el 2% respondió que la parroquia no cuenta con atractivos suficientes para despuntar en el noroccidente de Pichincha.

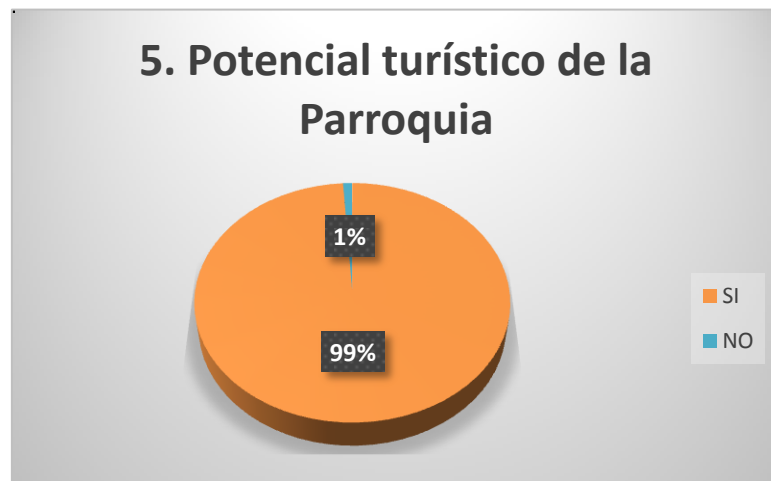
## Pregunta 6

¿Cree que el GAD se hace cargo correctamente de la imagen turística de la parroquia?

Tabla N°23 Atención del GAD en la Parroquia

Respuesta	N encuestados	Porcentaje
SI	52	13%
NO	337	87%
<b>TOTAL</b>	<b>389</b>	<b>100%</b>

Fuente: Investigación de campo

Elaborado por: Antonela Arequipa



Figura No 21 Atención del GAD en la parroquia

Fuente: Tabla N° 23

Realizado por: Antonela Arequipa

**Interpretación:** Del total de las personas participantes en la encuesta el 87% respondió que no cree el GAD del canton se preocupa lo necesario en la imagen turística de la parroquia algunos manifestaron que las obras no son cumplidas y lo “poco que hacen no dura”, seguido de el 13% que respondió que el GAD si destina la atención y dinero necesario para mejorar el turismo de la Parroquia.

## Pregunta 7

¿Existe un sitio destinado específicamente a informar acerca de visitas a la parroquia?

Tabla N°24 Punto de información turística

Respuesta	N encuestados	Porcentaje
SI	25	6%
NO	364	94%
<b>TOTAL</b>	389	100%

Fuente: Investigación de campo

Elaborado por: Antonela Arequipa



Figura No 22 Punto de información turística

Fuente: Tabla N° 24

Realizado por: Antonela Arequipa

**Interpretación:** Como se puede observar en la gráfica el 94% corresponde a la respuesta de que no conocen un punto en donde las personas puedan informarse acerca de las actividades turísticas a desarrollarse en la parroquia; seguido de la minoría del 6% que respondió que si conoce un centro de información para conocer del turismo en San Miguel de los Bancos.

## Pregunta 8

¿Piensa que las imágenes explicativas son las necesarias para un recorrido auto guiado?

Tabla N°25 Imágenes para recorridos auto guiados

Respuesta	N encuestados	Porcentaje
SI	296	76%
NO	93	24%
<b>TOTAL</b>	389	100%

Fuente: Investigación de campo  
Elaborado por: Antonela Arequipa



Figura No 23 Imágenes para recorridos auto guiados  
Fuente: Tabla N° 25  
Realizado por: Antonela Arequipa

**Interpretación:** En la pregunta planteada es necesario hacer una aclaración, algunas personas no entendían el verdadero contexto de la pregunta al tener una pequeña equivocación y creer que la pregunta habla acerca de imágenes existentes, y en realidad no se especifica si son imágenes existentes o suposiciones; así, la mayoría de personas es decir el 76% respondió que si son necesarias e importantes las imágenes para poder recorrer la Parroquia sin necesidad de un guía, mientras el 24% respondió que las imágenes no existen pero al igual que los demás creen que si son necesarias y deberían ser evidentes en la Parroquia.

## Pregunta 9

¿Estaría de acuerdo en crear un diseño de señalética turística para la parroquia?

Tabla N°26 Creación de señalética turística para la parroquia

Respuesta	N encuestados	Porcentaje
SI	389	100%
NO	0	0%
<b>TOTAL</b>	389	100%

Fuente: Investigación de campo  
Elaborado por: Antonela Arequipa



Figura No 24 Creación de señalética turística para la parroquia  
Fuente: Tabla N°26  
Realizado por: Antonela Arequipa

**Interpretación:** el total de los encuestados respondió que sí está de acuerdo con la creación de un diseño de señalética turística para San Miguel de los Bancos, lo cual es muy importante para poder llevar a cabo el presente trabajo de titulación.

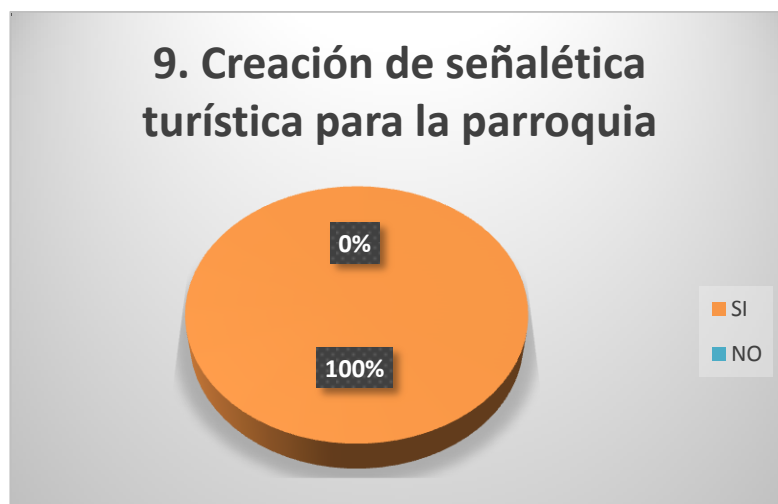

## Pregunta 10

¿Participaría activamente en el mantenimiento de la señalética turística?

Tabla N°27 Mantenimiento de la señalética turística

Respuesta	N encuestados	Porcentaje
SI	100	100%
NO	0	0%
<b>TOTAL</b>	389	100%

Fuente: Investigación de campo  
Elaborado por: Antonela Arequipa



Figura No 25 Mantenimiento de la señalética turística  
Fuente: Tabla N° 27  
Realizado por: Antonela Arequipa

**Interpretación:** El 100% de los encuestados respondió que sí están dispuestos a colaborar con el mantenimiento y cuidado de la señalética turística.

## **4.2 Análisis de resultados**

Después de haber realizado la entrevista a la Ingeniera Sulema Pizarro Cando, se pudo evidenciar que el GAD está en completo desacuerdo con lo que piensa la mayoría de personas de la parroquia, en cuanto a que no se desarrollan planes en el sector turístico, por otro lado las autoridades cuentan con información veraz y completa acerca de los atractivos turísticos, festividades, cultura y gastronomía de San Miguel de los Bancos.

## **4.3 Entrevista**

Entrevista a: Ingeniera Sulema Pizarro Cando, Alcaldesa del Cantón San Miguel de los Bancos

### **1.- ¿Conoce usted los atractivos turísticos tanto culturales y naturales que posee la parroquia San Miguel de los Bancos?**

Completamente, pienso que es una de las virtudes que me llevo a obtener el puesto en el que me encuentro de esta manera puedo ayudar a beneficiar a todos los sectores productivos y desarrollar así también el Turismo, ustedes pueden visitar entre tantas cascadas con las que contamos la del Amor, la Cascada de Milpe, El Santuario del pájaro toro donde llegan muchos turistas a realizar bird watching.

### **2.- ¿Cuál es su opinión respecto a la actualidad en el ámbito turístico de la parroquia y el aporte al mercado turístico cantonal?**

Como todos estamos en conocimiento Mindo es la parroquia que más ha desarrollado su actividad turística, no con esto estoy diciendo que San Miguel no

cuenta con suficientes atractivos, se están llevando a cabo nuevos planes teóricamente para si es posible en años venideros ponerlos en práctica.

**3.- ¿Tiene el GAD actualmente planes de señalética turística?**

Lastimosamente los planes que estaban a punto de ejecutarse tuvieron que ser pospuestos, debido a planes viales y debido también a las fuertes presentaciones climáticas de este año, estamos desarrollando nuevas ideas para obtener mejores resultados y así mismo, ser ejecutados en el siguiente año.

**4.- ¿De qué forma cree usted que la señalética turística ayuda al desarrollo de la parroquia?**

Si tomamos en cuenta que desde el principio del tiempo el hombre vio la necesidad de dejar sus huellas, sus anécdotas y de lo vivido, al nosotros observar algún tipo de imagen que nos muestren lo que estamos a punto de conocer nos ayuda no solamente a tener más ganancias económicas con la venida de más turistas, sino también, a llenarnos más de conocimiento y así no olvidarlo.

**5.- ¿Cree necesario implementar nueva señalética en toda la parroquia o en sitios recientemente inaugurados como atractivos turísticos?**

Es totalmente necesario por lo que acabe de mencionar es por eso que agradezco mucho su interés en diseñar la señalética para San Miguel de los Bancos.

**6.- ¿Cree que la información turística de la parroquia es de fácil acceso para el turista?**

Pienso que cada vez son más las agencias dedicadas al turismo en estar interesadas en nuestra parroquia, por lo mismo pienso que cada vez existe más información accesible para todos.

**7.- ¿Cada cuánto tiempo cree necesario realizar un levantamiento de atractivos turísticos para renovar la señalética?**

Cada año es un tiempo adecuado para saber qué cambios se han realizado en los atractivos, si sufrieron de deterioro, si necesitan mantenimiento o si a la vez es más llamativo para el turista.

#### **4.4 Conclusiones**

Al realizar un diagnóstico de potencial turístico de la parroquia San Miguel de los Bancos se ha llegado a la conclusión de que los lugares dedicados a ofrecer servicios turísticos no están totalmente dotados para este tipo de actividad, la planta e infraestructura turística no constituyen la base de los ingresos económicos parroquiales.

El levantamiento de los atractivos arrojó resultados positivos, así estos tienen la categoría necesaria para incentivar a nuevas visitas, la amabilidad de la gente y la imagen de cada uno de los atractivos hacen que los turistas se sientan satisfechos conociendo el sector.

Al hacer el análisis para el diseño de señalética, la conclusión es que cada atractivo tiene características diferentes por lo que fue necesario y estudio de uno en uno y así obtener eficientes resultados en el diseño.

#### **4.5 Recomendaciones**

El GAD debe ser la institución encargada de dotar tanto de conocimiento y de recursos económicos para que los habitantes de la parroquia tengan amplio entendimiento de la actividad que realizan y brinden así un servicio de calidad a los turistas.

El respeto a la naturaleza es fundamental para el buen vivir de la parroquia, por lo que se debe incentivar a cuidar de ella en cada una de las visitas que se realicen a los atractivos.

Sería muy eficiente para el desarrollo y mantenimiento de la señalética que los pobladores se comprometan en cuidar e incentivar a los turistas a mantener en buen estado los atractivos turísticos, teniendo en cuenta la regla más básica de convivencia que es el respeto hacia lo ajeno, sin dañar los materiales usados en los diseños, y si conocen de intenciones de dañarlos solo den aviso a las autoridades que se encargan del sector turístico parroquial.

## **QUINTA PARTE PROPUESTA**

### **5.1 Título de la Propuesta**

Diseño de un plan de señalética turística para la parroquia San Miguel de los Bancos.

### **5.2 Justificación**

Teniendo como principal punto de partida la previa investigación realizada en la parroquia San Miguel de los Bancos, se puede evidenciar que es un territorio beneficiado por su ubicación y que con el paso del tiempo desde sus primeros ocupantes hasta la actualidad han sabido realizar actividades turísticas pero siempre manteniéndose al margen de los municipios ahora llamado GAD.

La mayoría de la población opina que el GAD no es una entidad que destina la suficiente atención al turismo y prioriza los recursos económicos en mejorar la infraestructura de sus instalaciones; las personas respondieron a preguntas sabiendo manifestar su descontento con autoridades pasadas al ver como parroquias cercanas, principalmente Mindo, despuntó como sitio de visita turística en el noroccidente de Pichincha sabiendo que tienen las mismas oportunidades pero sin el liderazgo necesario, es por eso que en algunos sitios que desde el principio de la ocupación del territorio han sido considerado con más potencia para atraer visitantes, los propios moradores han realizado pequeños letreros para así brindar mejor atención e incentivar nuevas visitas. Es de esta manera que el Diseño de señalética turística fundamentalmente tiene su importancia en mejorar el ingreso de turistas a la parroquia como consecuencia teniendo mejoras para los habitantes y para mejorar la relación entre autoridades

del GAD, turistas y prestadores de servicios turísticos, la señalética ayudará a que el estándar de calidad e imagen de la parroquia aumente a nivel nacional e internacional.

### **5.3 Impactos**

Con el diseño de señalética turística para la parroquia se obtendrán resultados positivos enfocados en darle a la parroquia una nueva imagen turística a nivel nacional, los habitantes del sector mejoraran sus fuentes de ingresos lo que ayudara de manera indirecta a dar inicio a nuevas actividades y generar nuevas fuentes de trabajo, así el nivel de vida será mucho mejor y se verá reflejado en la manera de trabajar en conjunto los moradores, los turistas y el GAD del cantón.

#### **5.3.1 Impacto Social**

Debido a la ubicación geográfica de San Miguel de los Bancos, desde que empezó a ser habitada fue poco a poco conocida por las actividades agrícolas, ganaderas y artesanales de la zona, ahora, con el diseño de señalética personas de sectores aledaños y de todo el país, van a saber que esta parroquia puede ser visitada por el turismo que se realiza aquí, porque es una parroquia ordenada y con mucho interés por que todos conozcan de su cultura y atractivos turísticos.

#### **5.3.2 Impacto Económico**

Gente que visite el lugar se llevara una buena impresión y esto traerá como aspecto positivo el que a través de comentarios más personas quieran conocer la parroquia, al ocurrir este desplazamiento su capital económico se va a centralizar en San Miguel de los Bancos, generaran ganancias para el sector turístico y



actividades que tengan que ver, se podrán dar más oportunidades de trabajo gracias al aumento de turistas que ingresan y pagan por algún servicio.

### **5.3.3 Impacto ambiental**

La señalética turística se diseñara para ser implementada en los atractivos turísticos, en lugares que antes ya existían letreros hechos manualmente, por ende no afectara ambientalmente, los materiales usados no desprenden ningún tipo de material que afecte a la flora y fauna, por último se diseñara de acuerdo a los requerimientos de cada atractivo y su ubicación.

## **5.4 Objetivos**

### **5.4.1 Objetivo General**

Diseñar la señalética turística mejorando las visitas de los turistas para obtener un aumento del turismo receptivo de la parroquia.

### **5.4.2 Objetivos Específicos**

- Seleccionar los atractivos naturales a los que se diseñara señalética para llevar un inventario de estos.
- Escoger el tipo de señalética adecuada para cada uno de los atractivos logrando una mejora imagen turística para la parroquia
- Diseñar la señalética para los atractivos, teniendo en cuenta las diferentes actividades que se pueden realizar en cada uno, para optimizar las visitas.

## **5.5 Ubicación**

La señalética fue diseñada en la ciudad de Quito y los diseños serán entregados para que sean ubicados en la parroquia San Miguel de los Bancos.

## **5.6 Viabilidad**

La viabilidad de la señalética turística tiene un aspecto muy positivo al tener como antecedente que la parroquia desde hace mucho tiempo desarrolló la actividad turística, ahora con el apoyo de las imágenes van a poder realizarlo más eficazmente; en el sector están asentados muchos atractivos turísticos naturales que pueden tener similitud con atractivos de otros lugares pero la gran diferencia radica en que en San Miguel de los Bancos serán recientemente mostrados completamente al turista, por lo que no tendrán ningún tipo de desgastamiento por visitas anteriores.

Otro aspecto que hace que el proyecto tenga buena viabilidad es que los habitantes están completamente de acuerdo con el diseño de señalética y contamos con su total apoyo para cuidar y mantener cada una de las imágenes.

Es importante tomar en cuenta el apoyo recibido del GAD y su interés por el buen manejo y presentación del presente diseño de señalética, las autoridades han sabido demostrar que es posible conseguir fondos económicos para pagar las cotizaciones de la señalética turística para cada uno de los atractivos turísticos de la parroquia San Miguel de los Bancos; de esta manera estarían floreciendo buenos resultados en la propuesta hecha a los habitantes del sector y a quienes lo dirigen en la parte política.

La propuesta tendrá así resultados para el interés interno y externo de la parroquia, podemos mencionar que se aumentara el incentivo que personas que desconozcan de San Miguel de los Bancos van a querer llegar aquí y conocer más de sus tradiciones, medio ambiente y cultura.

## 5.7 Plan de ejecución

Tabla N°28 Plan de ejecución

Objetivos específicos	Actividades	Fecha	Recursos	Responsables	Indicadores
Seleccionar los atractivos naturales a los que se diseñara señalética	Visitar la parroquia para realizar el levantamiento de atractivos, una vez contando con las fichas realizar la jerarquización.	ABRIL 2015	Recursos económicos, Transporte, Alimentación, Presidente de la junta parroquial, Cámara, Fichas de levantamiento	Autor: Antonela Arequipa	*Levantamiento de atractivos *Categorización de atractivos. *Jerarquización de atractivos
Escoger el tipo de señalética adecuada para cada uno de los atractivos	Investigar el tipo de señalética adecuada para cada atractivo teniendo como base el Manual de Señalización Turística del MINTUR	MAYO 2015	Recursos económicos, Manual del MINTUR, computadora	Autor: Antonela Arequipa	Revisión del Manual de Señalética turística del MINTUR, y del Manual de Señalética turística en áreas rurales.
Diseñar la señalética para los atractivos, teniendo en cuenta las diferentes actividades que se pueden realizar en cada uno.	Realizar un estudio de los recursos necesarios para cada una de las señales para la parroquia	MAYO, JUNIO 2015	Recursos económicos, ayuda de una persona que sepa acerca de materiales para las señales	Autor: Antonela Arequipa, Antonio Arequipa	Cotización el precio de los materiales

Fuente: Información de campo  
Elaborado por: Antonela Arequipa

### 5.7.1 Cronograma de actividades a realizarse

Tabla N°29 Cronograma de actividades a realizarse

ACTIVIDAD	MESES											
	Abril				Mayo				Junio			
Seleccionar los atractivos naturales a los que se diseñara señalética				X								
Escoger el tipo de señalética adecuada para cada uno de los atractivos				X								
Diseñar la señalética para los atractivos, teniendo en cuenta las diferentes actividades que se pueden realizar en cada uno.									x	x	X	X

Fuente: Información de campo  
Elaborado por: Antonela Arequipa

### 5.8 Diseño de Señalética Turística para la parroquia San Miguel de los Bancos

El material retroreflectivo de las señales deben cumplir como mínimo el Tipo III, de la Norma ASTM 4956; dependiendo de las condiciones climáticas predominantes, la intensidad de la retroreflectividad deben ser incrementada.

### 5.9 Listado de atractivos para realizar el diseño de señalética

1. Rio Mulaute
2. Reserva de monos y aves Arishinga
3. Cascada de Milpe
4. Cascada de Tatalá
5. Tangara Lodge
6. Orquideario Paraíso Escondido
7. El Encanto
8. Santuario de Aves Milpe
9. Recinto 23 de junio- Refugio del Pájaro Toro

## RIO MULAUTE



*Figura No 26* Atractivo Rio Mulaute  
Autor: Antonela Arequipa

**Tipo de señal:** Informativa, pictogramas

### **Materiales:**

- material retroreflectivo: Vinil o lamina auto adhesiva con capacidad de retrorreflección y resistente a la intemperie.
- Los postes requeridos para el anclaje de señales deben ser de tubo de acero galvanizado de 50 mm x 50 mm y mínimo de 2 mm de espesor, en la parte inferior se soldará una varilla de hierro corrugado de 12 mm de diámetro por 200 mm de longitud.
- Remache de aluminio para soporte de la estructura (ver anexo7)

### **Diseño:**

- Se aplicará 1 pictograma de atractivo natural, 1 de actividades turísticas, y 1 pictogramas de restricción.



*Figura No 27* Ejemplo pictograma de atractivo natural  
Fuente: Manual de señalética turística del MINTUR



Figura No 28 Ejemplo pictograma de actividades turísticas  
Fuente: Manual de señalética turística del MINTUR



Figura No 29 Ejemplo pictograma de restricción  
Fuente: Manual de señalética turística del MINTUR

- Se deberá usar el tipo de caligrafía llamada Roadgeek.
- Medidas: 600mm x 600mm

750mm x 750mm

900mm x 900mm

### Resultado final:



Figura No 30 Resultado final de señalética turística para el atractivo Rio Mulaute  
Fuente: Manual de señalética turística del Ministerio de Turismo  
Realizado por: Antonela Arequipa

## RESERVA DE MONOS Y AVES ARISHINGA

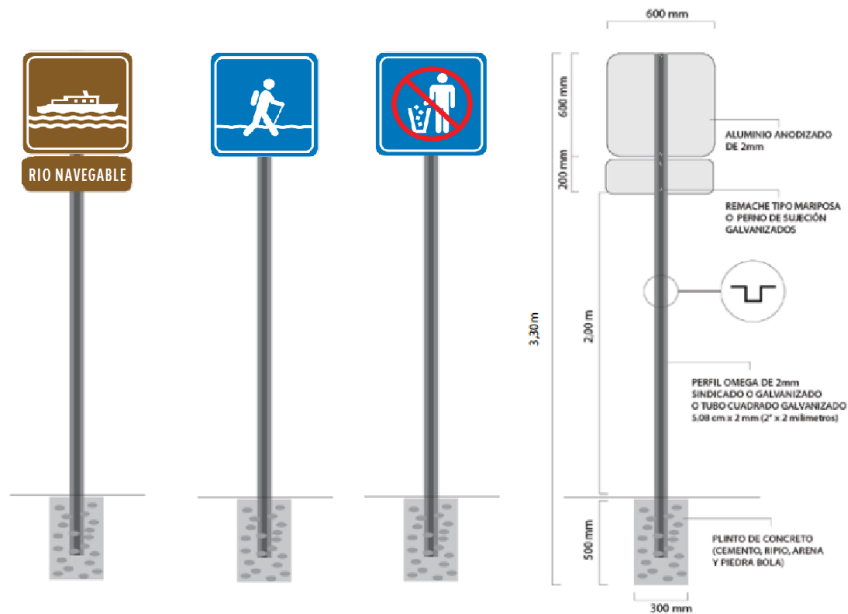

*Figura No 31* Atractivo Reserva de monos y aves Arishinga  
Autor: Antonela Arequipa

**Tipo de señal:** Informativa, pictogramas

### **Materiales:**

- material retroreflectivo: Vinil o lamina auto adhesiva con capacidad de retrorreflección y resistente a la intemperie.
- Los postes requeridos para el anclaje de señales deben ser de tubo de acero galvanizado de 50 mm x 50 mm y mínimo de 2 mm de espesor, en la parte inferior se soldará una varilla de hierro corrugado de 12 mm de diámetro por 200 mm de longitud.
- Remache de aluminio para soporte de la estructura (ver anexo7)

### **Diseño:**

- Se aplicarán 2 pictogramas de atractivos naturales, y 1 de restricción



*Figura No 32* Ejemplo pictograma de atractivo natural  
Fuente: Manual de señáletica turística del MINTUR



Figura No 33 Ejemplo pictograma de restricción  
Fuente: Manual de señalética turística del MINTUR

- Se deberá usar el tipo de caligrafía llamada Roadgeek.
- Medidas: 600mm x 600mm

750mm x 750mm

900mm x 900mm

**Resultado final:**



Figura No 34 Resultado final de señalética turística para el atractivo Reserva demonos y aves Arishinga  
Fuente: Manual de señalética turística del Ministerio de Turismo  
Realizado por: Antonela Arequipa



## CASCADA DE MILPE

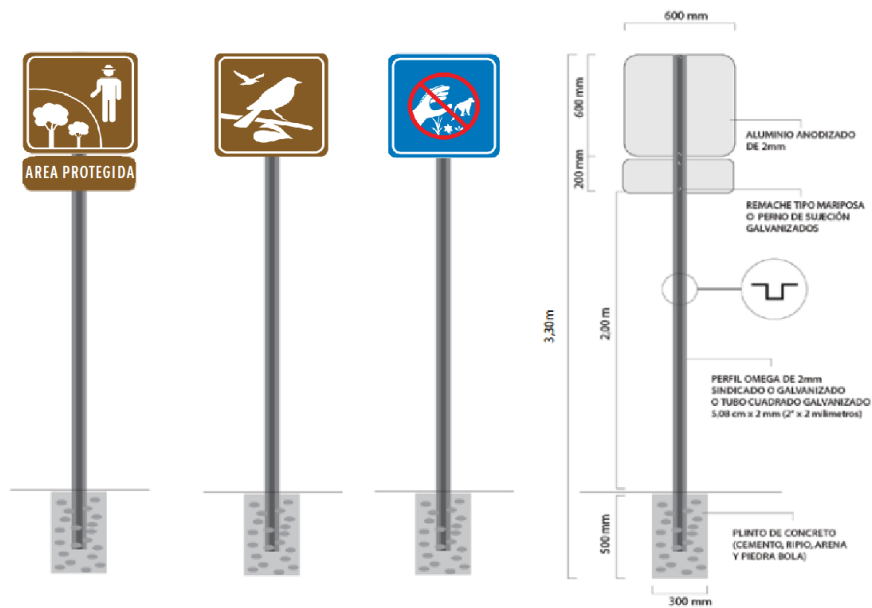

Figura No 35 Atractivo Cascada de Milpe  
Autor: Antonela Arequipa

**Tipo de señal:** Informativa, pictogramas

### **Materiales:**

- material retroreflectivo: Vinil o lamina auto adhesiva con capacidad de retrorreflección y resistente a la intemperie.
- Los postes requeridos para el anclaje de señales deben ser de tubo de acero galvanizado de 50 mm x 50 mm y mínimo de 2 mm de espesor, en la parte inferior se soldará una varilla de hierro corrugado de 12 mm de diámetro por 200 mm de longitud.
- Remache de aluminio para soporte de la estructura (ver anexo7)

### **Diseño:**

- En este atractivo usaremos 1 pictogramas de atractivos naturales, 1 de actividades turísticas y uno de restricción.



Figura No 36 Ejemplo pictograma de atractivo natural  
Fuente: Manual de señaletica turística del MINTUR



Figura No 37 Ejemplo pictograma de actividad turística  
Fuente: Manual de señáletica turística del MINTUR



Figura No 38 Ejemplo pictograma de restricción  
Fuente: Manual de señáletica turística del MINTUR

- Se debera usar el tipo de caligrafía llamada Roadgeek.

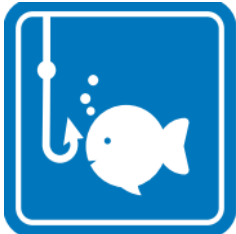
- Medidas: 600mm x 600mm

750mm x 750mm

900mm x 900mm

### Resultado final:



Figura No 39 Resultado final de señáletica turística para el atractivo Cascada de Milpe  
Fuente: Manual de señáletica turística del Ministerio de Turismo  
Realizado por: Antonela Arequipa

## CASCADA DEL TATALÁ

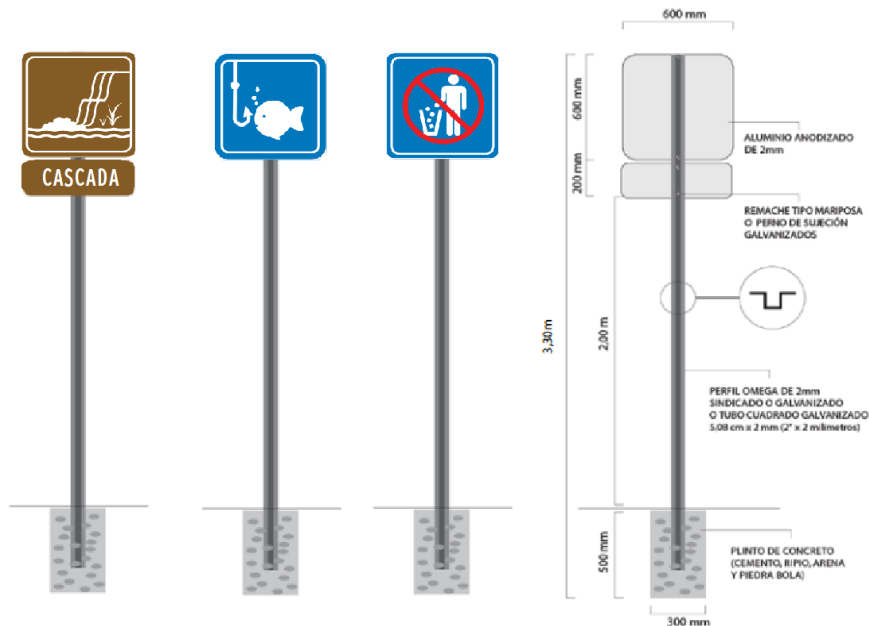
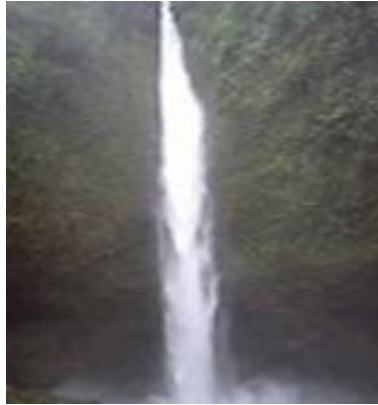

*Figura No 40* Atractivo Cascada del Tatalá  
Autor: Antonela Arequipa

**Tipo de señal:** Informativa, pictogramas

### **Materiales:**

- material retroreflectivo: Vinil o lamina auto adhesiva con capacidad de retrorreflección y resistente a la intemperie.
- Los postes requeridos para el anclaje de señales deben ser de tubo de acero galvanizado de 50 mm x 50 mm y mínimo de 2 mm de espesor, en la parte inferior se soldará una varilla de hierro corrugado de 12 mm de diámetro por 200 mm de longitud.
- Remache de aluminio para soporte de la estructura (ver anexo7)

### **Diseño:**

- Usaremos 2 pictogramas de atractivos naturales, y 1 de restricción



*Figura No 41* Ejemplo pictograma de atractivo natural  
Fuente: Manual de señáletica turística del MINTUR



Figura No 42 Ejemplo pictograma de atractivo natural  
Fuente: Manual de señáletica turística del MINTUR



Figura No 43 Ejemplo pictograma de restricción  
Fuente: Manual de señáletica turística del MINTUR

- Se deberá usar el tipo de caligrafía llamada Roadgeek.
- Medidas: 600mm x 600mm

750mm x 750mm

900mm x 900mm

### Resultado final:



Figura No 44 Resultado final de señáletica turística para el atractivo Cascada del Tatalá  
Fuente: Manual de señáletica turística del Ministerio de Turismo  
Realizado por: Antonela Arequipa

## TANGARA LODGE

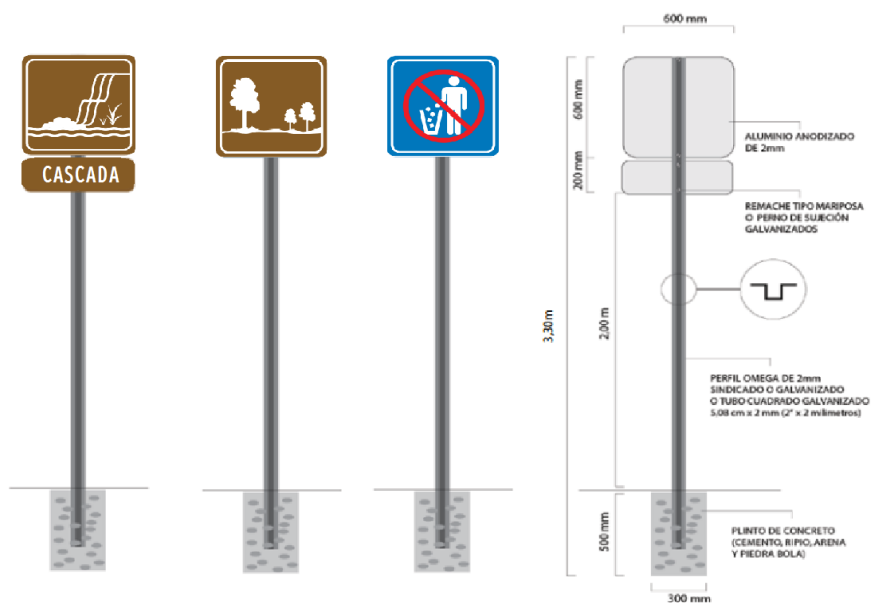

Figura No 45 Atractivo Tangara Lodge  
Autor: Antonela Arequipa

**Tipo de señal:** Informativa, pictogramas

### **Materiales:**

- material retroreflectivo: Vinil o lamina auto adhesiva con capacidad de retrorreflección y resistente a la intemperie.
- Los postes requeridos para el anclaje de señales deben ser de tubo de acero galvanizado de 50 mm x 50 mm y mínimo de 2 mm de espesor, en la parte inferior se soldará una varilla de hierro corrugado de 12 mm de diámetro por 200 mm de longitud.
- Remache de aluminio para soporte de la estructura (ver anexo7)

### **Diseño:**

- Aplicaremos 2 pictograma de atractivo natural, 4 de actividades turísticas, y 2 de servicio de apoyo.



Figura No 46 Ejemplo pictograma de atractivo natural  
Fuente: Manual de señalética turística del MINTUR



Figura No 47 Ejemplo pictograma de actividades turísticas  
Fuente: Manual de señalética turística del MINTUR



Figura No 48 Ejemplo pictograma de servicio de apoyo  
Fuente: Manual de señalética turística del MINTUR

- Se deberá usar el tipo de caligrafía llamada Roadgeek.

- Medidas: 600mm x 600mm

750mm x 750mm

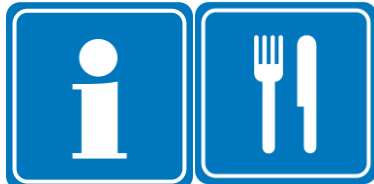
900mm x 900mm

### Resultado final:



Figura No 49 Resultado final de señalética turística para el atractivo Tangara Lodge  
Fuente: Manual de señalética turística del Ministerio de Turismo  
Realizado por: Antonela Arequipa



Figura No 50 Resultado final de señáletica turística para el atractivo Tangara Lodge  
 Fuente: Manual de señáletica turística del Ministerio de Turismo  
 Realizado por: Antonela Arequipa

## ORQUIDEARIO PARAISO ESCONDIDO

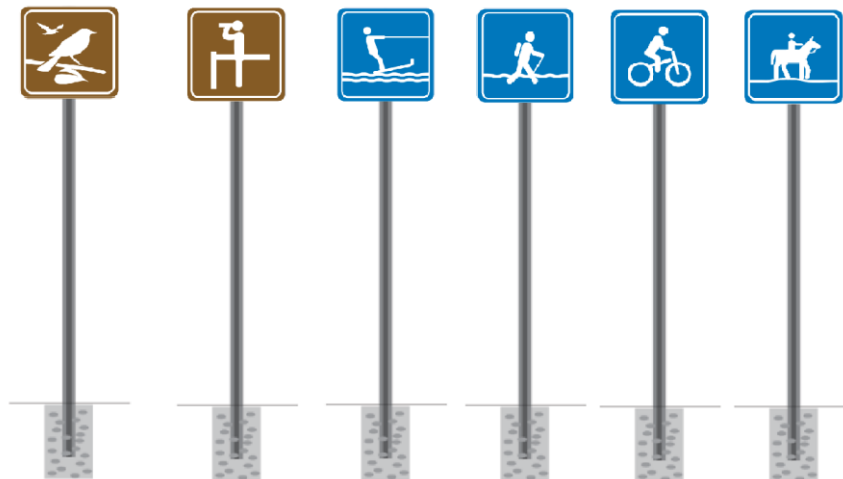

*Figura No 51* Atractivo Tangara Lodge  
Autor: Antonela Arequipa

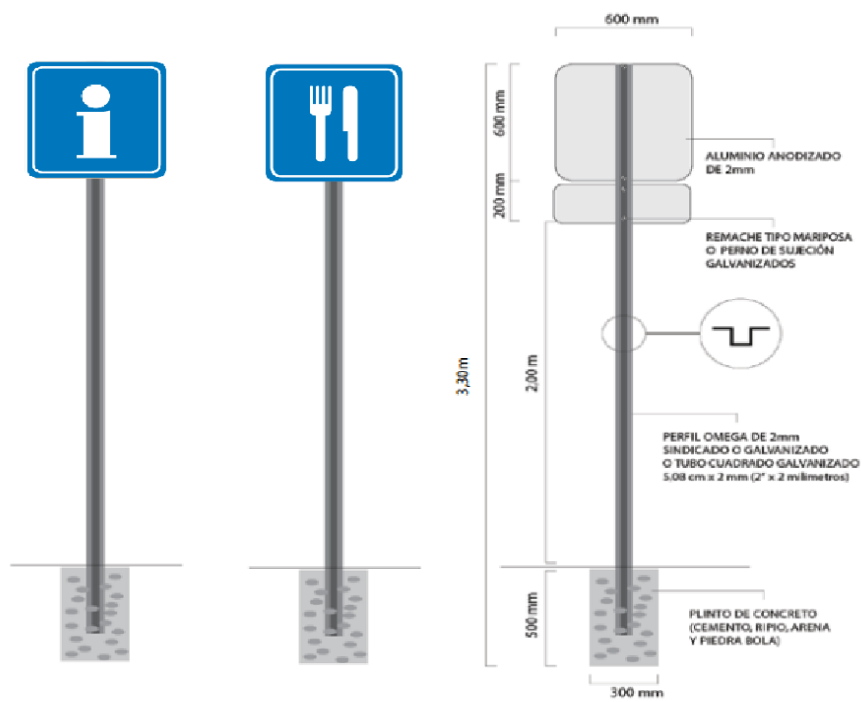
**Tipo de señal:** Informativa, pictogramas

### **Materiales:**

- material retroreflectivo: Vinil o lamina auto adhesiva con capacidad de retrorreflección y resistente a la intemperie.
- Los postes requeridos para el anclaje de señales deben ser de tubo de acero galvanizado de 50 mm x 50 mm y mínimo de 2 mm de espesor, en la parte inferior se soldará una varilla de hierro corrugado de 12 mm de diámetro por 200 mm de longitud.
- Remache de aluminio para soporte de la estructura (ver anexo7)

### **Diseño:**

- Usaremos 1 pictograma de atractivo natural, y uno de restriccion



*Figura No 52* Ejemplo pictograma de atractivo natural  
Fuente: Manual de señáletica turística del MINTUR





Figura No 53 Ejemplo pictograma de restricción  
Fuente: Manual de señáletica turística del MINTUR

- Se debera usar el tipo de caligrafia llamada Roadgeek.
- Medidas: 600mm x 600mm

750mm x 750mm

900mm x 900mm

### Resultado final:



Figura No 54 Resultado final de señáletica turística para el atractivo Orquideario Paraiso Escondido  
Fuente: Manual de señáletica turística del Ministerio de Turismo  
Realizado por: Antonela Arequipa

## EL ENCANTO

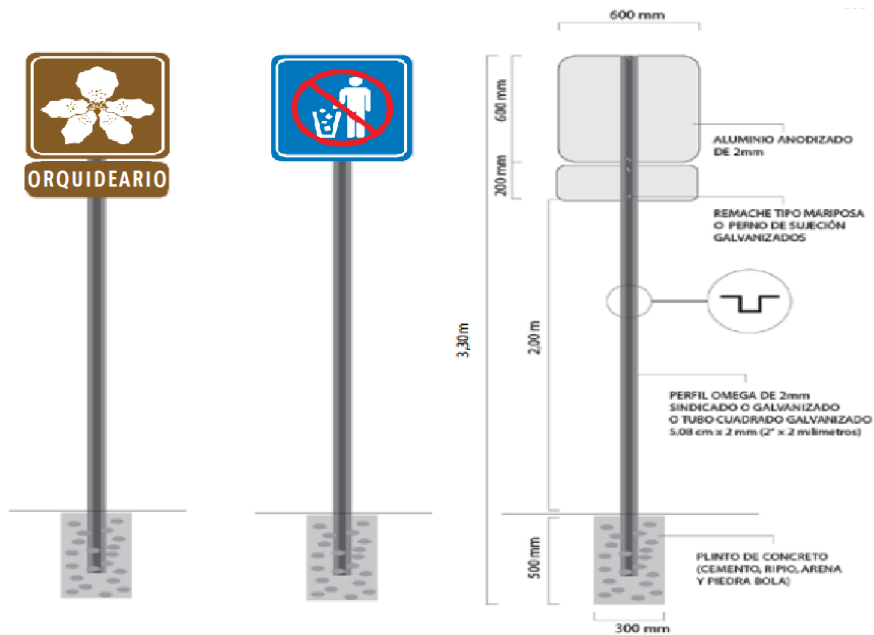

Figura No 55 Atractivo El Encanto  
Autor: Antonela Arequipa

**Tipo de señal:** Informativa, pictogramas

### **Materiales:**

- material retroreflectivo: Vinil o lamina auto adhesiva con capacidad de retrorreflección y resistente a la intemperie.
- Los postes requeridos para el anclaje de señales deben ser de tubo de acero galvanizado de 50 mm x 50 mm y mínimo de 2 mm de espesor, en la parte inferior se soldará una varilla de hierro corrugado de 12 mm de diámetro por 200 mm de longitud.
- Remache de aluminio para soporte de la estructura (ver anexo7)

### **Diseño:**

- Usaremos 1 pictograma de atractivo natural y 2 de actividades turísticas.



Figura No 56 Ejemplo pictograma de atractivo natural  
Fuente: Manual de señáletica turística del MINTUR



Figura No 57 Ejemplo pictograma de actividades turísticas  
Fuente: Manual de señáletica turística del MINTUR

- Se deberá usar el tipo de caligrafía llamada Roadgeek.
- Medidas: 600mm x 600mm

750mm x 750mm

900mm x 900mm

**Resultado final:**



Figura No 58 Resultado final de señáletica turística para el atractivo El Encanto  
Fuente: Manual de señáletica turística del Ministerio de Turismo  
Realizado por: Antonela Arequipa

## SANTUARIO DE AVES MILPE

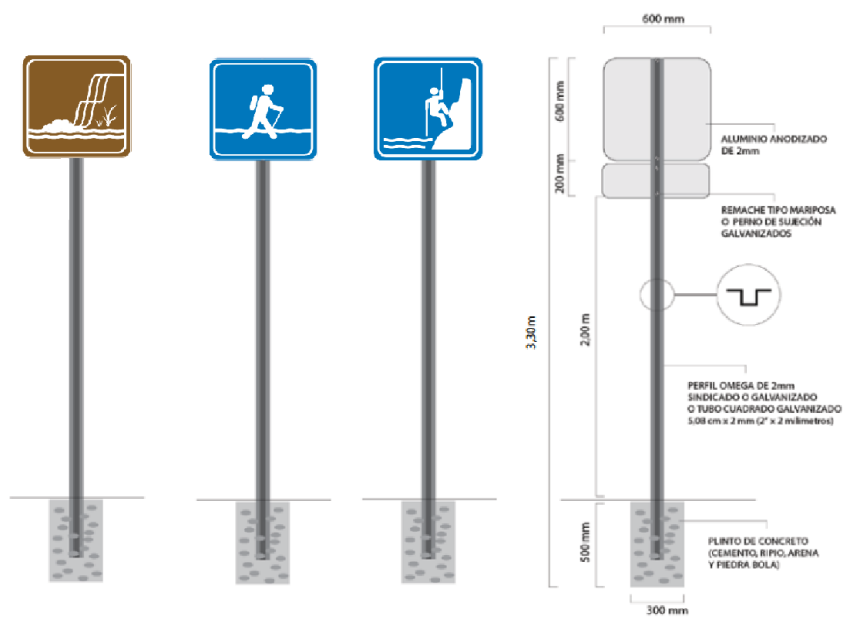

Figura No 59 Santuario de Aves Milpe  
Autor: Antonela Arequipa

**Tipo de señal:** Informativa, pictogramas

### **Materiales:**

- material retroreflectivo: Vinil o lamina auto adhesiva con capacidad de retrorreflección y resistente a la intemperie.
- Los postes requeridos para el anclaje de señales deben ser de tubo de acero galvanizado de 50 mm x 50 mm y mínimo de 2 mm de espesor, en la parte inferior se soldará una varilla de hierro corrugado de 12 mm de diámetro por 200 mm de longitud.
- Remache de aluminio para soporte de la estructura (ver anexo7)

### **Diseño:**

- Usaremos 3 pictogramas de atractivos naturales, 2 de actividades turísticas, y 2 de restricción.



Figura No 60 Ejemplo pictograma de atractivo natural  
Fuente: Manual de señáletica turística del MINTUR



Figura No 61 Ejemplo pictograma de actividades turísticas  
Fuente: Manual de señalética turística del MINTUR



Figura No 62 Ejemplo pictograma de restricción  
Fuente: Manual de señalética turística del MINTUR

- Se deberá usar el tipo de caligrafía llamada Roadgeek.

- Medidas: 600mm x 600mm

750mm x 750mm

900mm x 900mm

### Resultado final:



Figura No 63 Resultado final de señalética turística para el atractivo Santuario de Aves milpe  
Fuente: Manual de señalética turística del Ministerio de Turismo  
Realizado por: Antonela Arequipa

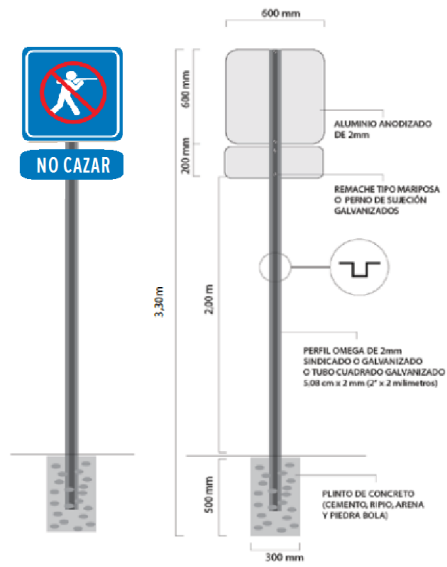

*Figura No 64* Resultado final de señáletica turística para el atractivo Santuario de Aves milpe  
Fuente: Manual de señáletica turística del Ministerio de Turismo  
Realizado por: Antonela Arequipa

## RECINTO 23 DE JUNIO- REFUGIO DEL PÁJARO TORO



Figura No 65 Atractivo Recinto 23 de junio- Refugio del pájaro Toro  
Autor: Antonela Arequipa

**Tipo de señal:** Informativa, pictogramas

### **Materiales:**

- material retroreflectivo: Vinil o lamina auto adhesiva con capacidad de retrorreflección y resistente a la intemperie.
- Los postes requeridos para el anclaje de señales deben ser de tubo de acero galvanizado de 50 mm x 50 mm y mínimo de 2 mm de espesor, en la parte inferior se soldará una varilla de hierro corrugado de 12 mm de diámetro por 200 mm de longitud.
- Remache de aluminio para soporte de la estructura (ver anexo7)

### **Diseño:**

- Se aplicarán 1 pictograma de atractivo natural, 3 de actividades turísticas, 1 de restricción.



Figura No 66 Ejemplo pictograma de atractivo natural  
Fuente: Manual de señáletica turística del MINTUR



Figura No 67 Ejemplo pictograma de actividades turísticas  
Fuente: Manual de señalética turística del MINTUR



Figura No 68 Ejemplo pictograma de restricción  
Fuente: Manual de señalética turística del MINTUR

- Se deberá usar el tipo de caligrafía llamada Roadgeek.
- Medidas: 600mm x 600mm

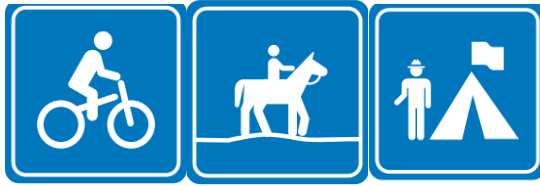
750mm x 750mm

900mm x 900mm

**Resultado final:**



Figura No 69 Resultado final de señalética turística para el atractivo Recinto 23 de junio- Refugio del pájaro toro  
Fuente: Manual de señalética turística del Ministerio de Turismo  
Realizado por: Antonela Arequipa



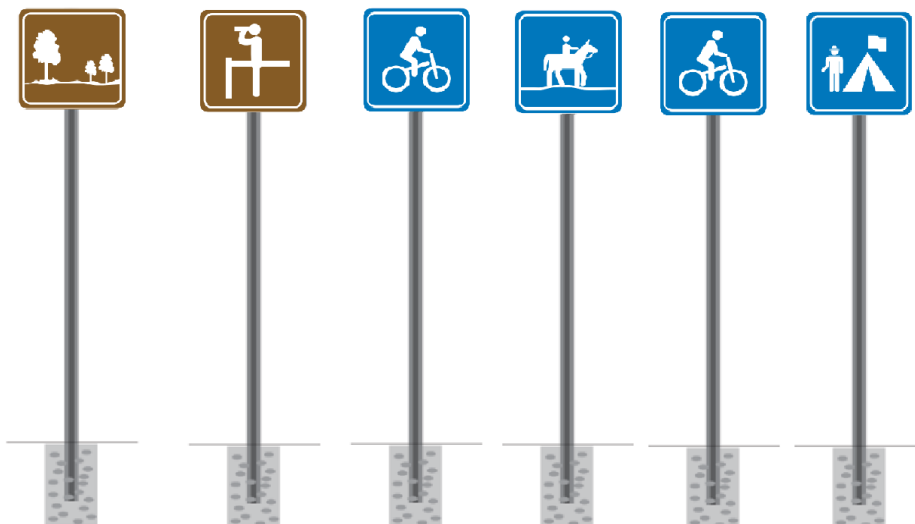

Figura No 70 Resultado final de señalética turística para el atractivo Recinto 23 de junio- Refugio del pájaro toro  
 Fuente: Manual de señalética turística del Ministerio de Turismo  
 Realizado por: Antonela Arequipa

## 5.8 Recursos.

### 5.8.1 Materiales.

**Tabla N°30 Recursos materiales usados en el plan de grado**

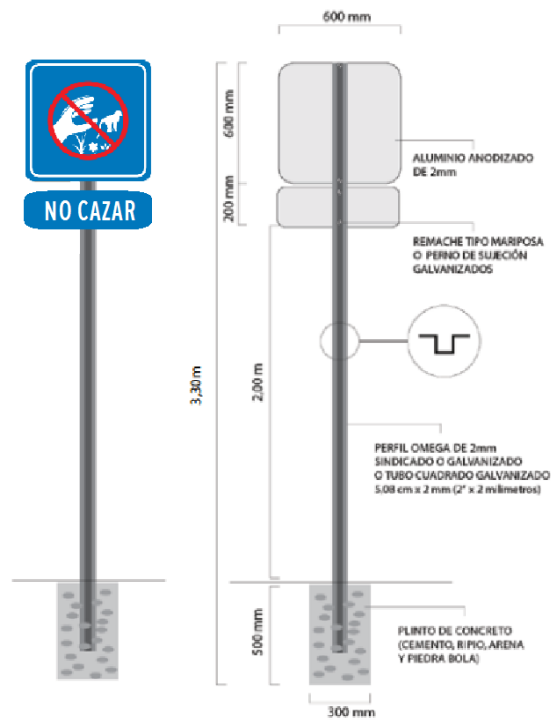
Material	Unidad	Cantidad
Equipos	Teléfono celular	1
	Laptop	1
	GPS	1
	Cámara fotográfica	1
Suministros	Resma de papel	1
	Cuaderno	1
	Lápices	2
	Esferos	2
	Impresiones	500
	Anillado	2
	Empastado	1

Realizado por: Antonela Arequipa

### 5.8.2 Económicos

**Tabla N°31 Recursos económicos usados en el plan de grado**

Material	Unidad	Cantidad	Costo unitario	Costo total
Equipos	Teléfono celular	1	\$ 10,00	\$ 10,00
	Computador de escritorio	1	\$ 5,00	\$ 5,00
	GPS	1	\$ 10,00	\$ 10,00
	Cámara fotográfica	1	\$ 20	\$ 20
Suministros	Resma de papel	2	\$ 4,00	\$ 8,00
	Cuaderno	1	\$ 1,00	\$ 1,00
	Lápices	2	\$ 0,25	\$ 0,50
	Esferos	2	\$ 0,30	\$ 0,60
	Impresiones	500	\$ 0,05	\$ 25,00
	Anillado	3	\$ 1,00	\$ 3,00
	Empastado	1	\$ 5,00	\$ 5,00
Movilización	Transporte Público	5	\$ 3,00	\$ 15,00
	Interparroquial			
Total				\$ 108.10

Realizado por: Antonela Arequipa

### 5.8.3 Talento Humano

Estudiante: Yadira Antonela Arequipa Herrera

Tutor: Ingeniera Patricia Medina

Entrevistados: Ing., Sulema Pizarro Cando, Alcaldesa del cantón San Miguel de los Bancos

## REFERENCIAS

Avila, M. M. (2013). *Plan de trabajo Movimiento de ciudadanos activos*. San Miguel de los Bancos.

CONGOPE, & ESPOCH. (2013). *Señalética turística en áreas rurales*. Baños de Agua Santa: Graphus Creative.

GAD San Miguel de los Bancos. (2002). Recuperado el 01 de 03 de 2015, de Gobierno Autónomo Descentralizado San Miguel de los Bancos: <http://www.pichincha.gob.ec/pichincha/cantones/item/16-san-miguel-de-los-bancos.html>

Gonzales, G. (17 de 05 de 2005). *Prevention world*. Recuperado el 26 de 04 de 2015, de Prevention world: [www.prevention-world.com](http://www.prevention-world.com)

INEC. (2011). *INSTITUTO NACIONAL DE ESTADISTICAS Y CENSO*. Recuperado el 09 de 02 de 2015, de INEC: <http://www.ecuadorencifras.gob.ec/>

MINTUR, M. D. (2015). *MANUAL DE SEÑALIZACION TURISTICA*. QUITO.

Murcia, V. L. (2013). *Dignostico del potencial turístico de la parroquia San Miguel de los Bancos*. Quito.

PDOT, G. S. (2013). *Plan de Desarrollo y Ordenamiento Territorial del Canton San Miguel de los Bancos*. Quito.

APENDICE A: Encuesta



**INSTITUTO TECNOLÓGICO SUPERIOR DE TURISMO Y HOTELERÍA**

Diseño de señalética turística para la parroquia San Miguel de los Bancos

Sr. Sra. Srta. Ciudadano de la Parroquia San Miguel de los Bancos. Le solicito muy comedidamente llenar este cuestionario de preguntas, para realizar una investigación con fines académicos, sobre la señalética de la zona; su colaboración generará datos e información que se maneja de forma académica.

Lea detenidamente y marque con una X donde usted crea correspondiente.

Género: Masculino  Femenino

Edad: 18-29

30-39

40-59

60 o más

Nivel de Instrucción

Primaria  Secundaria  Superior  Postgrado

1. ¿Nació en la parroquia San Miguel de los Bancos?

Sí  No

2. ¿Conoce de algún plan o diseño de señalética turística de la parroquia?

Si  No

3. ¿Piensa que los turistas tienen fácil acceso a la parroquia?

Si  No

4. ¿Considera necesario implementar y/o renovar la señalética turística?

Sí  No

5. ¿Considera que la parroquia tiene el suficiente potencial turístico para despuntar ante los sitios aledaños?

Sí  No

6. ¿Cree que el GAD se hace cargo correctamente de la imagen turística de la parroquia?  
Sí  No
7. ¿Existe un sitio destinado específicamente a informar acerca de visitas a la parroquia?  
Sí  No
8. ¿Piensa que las imágenes explicativas son las necesarias para un recorrido auto guiado?  
Sí  No
9. ¿Estaría de acuerdo en crear un plan de señalética turística para la parroquia?  
Sí  No
10. ¿Participaría activamente en el mantenimiento de la señalética turística?  
 No

MUCHAS GRACIAS POR SU PARTICIPACION Y QUE TENGA UN

EXCELENTE DIA!!

## APENDICE B: Entrevista



### INSTITUTO TECNOLÓGICO SUPERIOR DE TURISMO Y HOTELERIA

Entrevistador:

Fecha y Lugar:

Entrevistador:

Hora:

Objetivo: Diseñar un plan de señalética turística para mejorar las actividades turísticas en la parroquia San Miguel de los Bancos.

#### DESARROLLO

- 1.- ¿Conoce usted los atractivos turísticos tanto culturales y naturales que posee la parroquia San Miguel de los Bancos?
- 2.- ¿Cuál es su opinión respecto a la actualidad en el ámbito turístico de la parroquia y el aporte al mercado turístico cantonal?
- 3.- ¿Tiene el GAD actualmente planes de señalética turística?
- 4.- ¿De qué forma cree usted que la señalética turística ayuda al desarrollo de la parroquia?
- 5.- ¿Cree necesario implementar nueva señalética en toda la parroquia o en sitios recientemente inaugurados como atractivos turísticos?
- 6.- ¿Cree que la información turística de la parroquia es de fácil acceso para el turista?
- 7.- ¿Cada cuánto tiempo cree necesario realizar un levantamiento de atractivos turísticos para renovar la señalética?

## ANEXOS

### Anexo 1: Pictograma Atractivo natural



Área protegida Galápagos

### Anexo 2: Pictograma atractivo cultural



Mitad del Mundo

### Anexo 3: Pictograma actividad turística



Surf

#### Anexo 4: Pictograma servicio de apoyo



Puente Colgante

#### Anexo 5: Pictograma de restricción



No Recolectar Flora y Fauna

#### Anexo 6: Señalización para el turista





## Anexo7: FICHA DE ATRACTIVOS

<b>FICHA DE ATRACTIVOS</b>			
<b>1.NOMBRE</b>	<b>2. FICHA N</b>	<b>3.FICHAS ASOCIADAS</b>	
<b>4. CATEGORÍA</b>	<b>5. TIPO Y SUBTIPO</b> TIPO: SUBTIPO:		
<b>6.UBICACIÓN</b>			
<b>7. ACCESO</b>			
<b>8.Desde</b>	<b>9.Vía, tipo y estado</b>	<b>10 Medio de acceso</b>	<b>11 Tiempo</b>
<b>12. DESCRIPCIÓN</b>			
<b>13. ACTIVIDADES TURÍSTICAS/ RECREATIVAS ACTUALES</b>			
<b>14. HORARIOS</b>	<b>15. PRECIOS</b>	<b>16. PROPIETARIO</b>	
		<b>17. PERSONA CONTACTO</b>	
<b>18. TIPO DE PUBLICO</b> Semana Fin de semana Feriados Largos Vacaciones			
<b>19. EMPRESAS QUE OPERAN</b>	<b>20 ACTIVIDAD</b>	<b>21 CÓDIGO</b>	
<b>22. SERVICIOS</b> <ul style="list-style-type: none"> <li>○ Estacionamiento</li> <li>○ Comida</li> <li>○ Alojamiento</li> <li>○ Visitas guiadas</li> <li>○ Talleres</li> <li>○ Rutas auto guiadas</li> <li>○ Señalización para llegar</li> <li>○ Señalización interna</li> <li>○ Limpieza y recogida de basura</li> <li>○ Servicios higiénicos</li> <li>○ Seguridad y Manteniendo</li> <li>○ Alquiler de material para realizar actividades</li> <li>○ venta de souvenir, información sobre el recurso</li> <li>○ Folletos</li> <li>○ Teléfono publico</li> <li>○ Pago con tarjetas de crédito</li> <li>○ otros</li> </ul>			
<b>23. POSIBLES EFECTOS NEGATIVOS DEL TURISMO A TENER EN CUENTA</b>			
<b>24. FUENTES DOCUMENTALES E INFORMATIVOS</b>			
<b>25. OBSERVACIONES</b>			
<b>26. Realizada Por:</b>		<b>Fecha:</b>	

Anexo 8: remache tipo mariposa- Soporte de la estructura

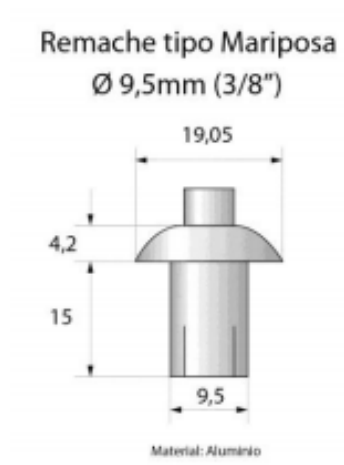

Figura por: Ministerio de Industrias y Productividad; Manual de normalización parte 4.